

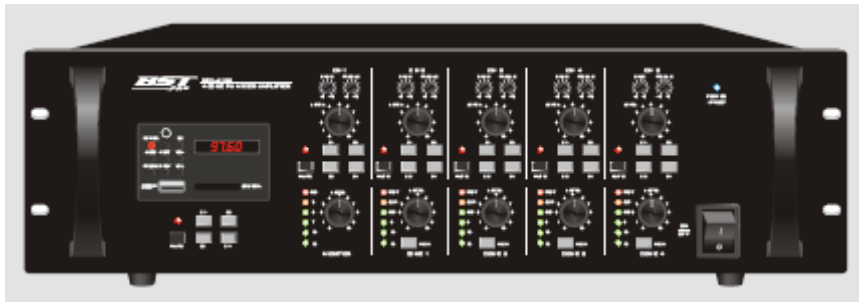

**AMPLI MIXER PA 4 CANAUX  
4 CHANNELS PA MIXER AMPLIFIER  
4-KANAL ELA-MISCHVERSTÄRKER  
4-KANAAL PA MENGVERSTERKER  
PA MIXER AMPLIFICADO DE 4 CANAIS  
4 KANALNI PA MIXER OJAČEVALEC  
AMPLIFICATOR PA CU 4 CANALE  
4 KANAŁOWY WZMACNIACZ PA Z MIKSEREM**

## UPX-4120



**GB - INSTRUCTION MANUAL  
F - MANUEL D'UTILISATION  
D – BEDIENUNGSANLEITUNG  
NL – HANDLEIDING  
PT - MANUAL DE INSTRUÇÕES  
SLO – NAVODILA ZA UPORABO  
RO - MANUAL DE UTILIZARE  
PL-INSTRUKCJA OBSŁUGI**

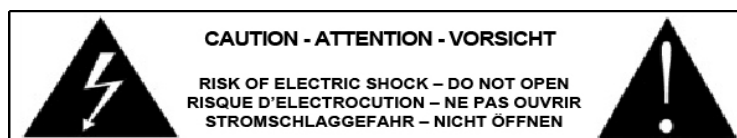

## FRANÇAIS

Nous vous remercions pour l'achat de cet Amplificateur professionnel. Pour votre sécurité, lisez attentivement ce manuel avant d'installer l'appareil.

### CONSIGNES DE SECURITE ET D'UTILISATION

- Si l'appareil a été exposé à des changements de température, ne le mettez pas immédiatement sous tension. La condensation qui peut se produire, risque d'endommager les circuits. Attendez que l'appareil ait atteint la température ambiante avant de le mettre sous tension.
- L'appareil fait partie de la classe de protection I. Il est donc primordial qu'il soit relié à la terre.
- Assurez-vous que la tension secteur ne dépasse pas celle indiquée à la fin de ce mode d'emploi.
- Assurez-vous que le cordon d'alimentation n'est pas écrasé ou endommagé. Dans ce cas, demandez à votre revendeur ou un technicien de remplacer le cordon.
- Débranchez toujours l'appareil du secteur lorsqu'il n'est pas utilisé ou avant de le nettoyer. Ne tirez que sur la fiche, jamais sur le cordon.
- Lorsque le cordon d'alimentation ou un coupleur d'appareil est utilisé comme dispositif de déconnexion, ce dispositif doit rester facilement accessible  
Si un interrupteur omnipolaire est utilisé comme dispositif de déconnexion, l'emplacement sur l'appareil et la fonction de l'interrupteur doit être décrite, et le commutateur doit rester facilement accessible

### ATTENTION :

1. Les dommages résultant du non-respect des instructions ou de la modification de l'appareil ne sont pas couverts par la garantie. Tenir loin des enfants et des personnes non-qualifiées.
2. L'appareil ne contient aucune pièce remplaçable. Vérifiez si toutes les pièces sont bien installées et que les vis sont bien serrées avant la mise en service. Ne pas utiliser l'appareil lorsque le boîtier est ouvert.

### REGLES GENERALES

- Cet appareil doit être alimenté uniquement en courant alternatif de 220VAC/50Hz et utilisé uniquement à l'intérieur.
- Utilisez cet appareil uniquement si vous vous êtes familiarisés avec ses fonctions. Ne pas autoriser une personne inexpérimentée d'utiliser cet appareil. La plupart des dommages résultent d'une mauvaise utilisation.
- Conservez l'emballage d'origine pour tout transport.

Pour des raisons de sécurité, il est interdit de modifier cet appareil de quelque sorte que ce soit. Toute manipulation non décrite dans ce manuel peut conduire à des courts-circuits, un choc électrique, une chute, etc. et invaliderait la garantie

## DESCRIPTION

### PANNEAU AVANT

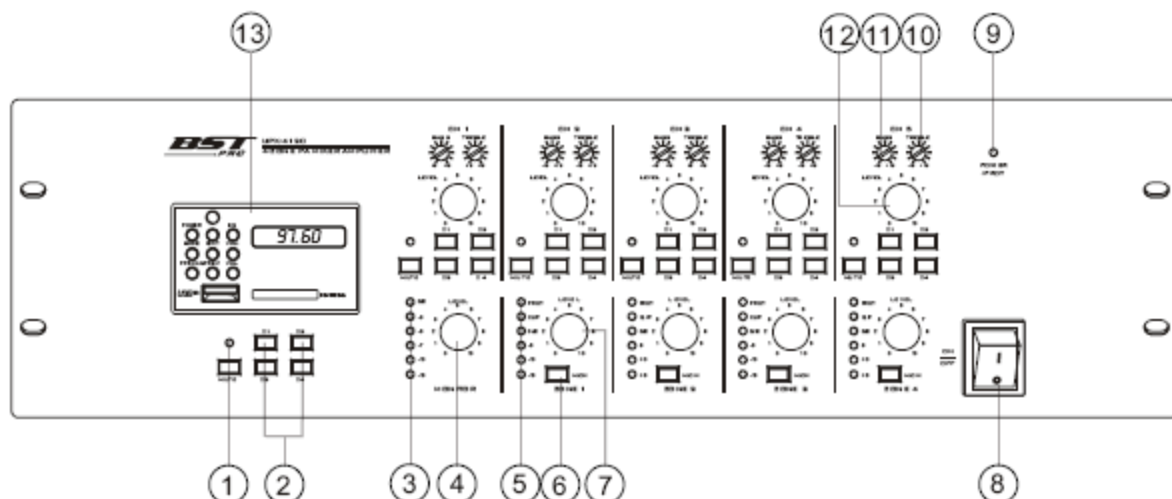

1. **BOUTON MUTE**  
Lorsque vous appuyez sur ce bouton pour mettre en marche la fonction Mute, le voyant s'allume.
2. **BOUTON MATRICE**  
Ces boutons permettent la sélection de la (les) zone(s) de diffusion (Z1 à Z4) pour le lecteur MP3 et pour chaque entrée (CH1 à CH5).
3. **INDICATEUR DE SIGNAL MONITOR**  
Ces voyants vous donnent une indication visuelle du niveau du signal de la sortie Monitor.
4. **BOUTON VOLUME SORTIE MONITOR**  
Ce bouton permet de régler le niveau de la sortie Monitor.

**5. INDICATEUR DE SIGNAL**

Ces voyants vous donnent une indication visuelle du niveau du signal de la sortie pour chaque zone.

**6. BOUTON SELECTION MONITOR**

Ce bouton permet d'envoyer la zone sélectionnée vers la sortie Monitor

**7. BOUTON DE VOLUME ZONE**

Ce bouton permet de régler le niveau de sortie pour chaque zone (Z1 à Z4)

**8. INTERRUPTEUR MARCHE/ARRÊT**

Bouton marche/arrêt de l'appareil.

**9. VOYANT POWER**

Ce voyant s'allume lorsque l'ampli est allumé.

**10. REGLAGE DES AIGUS**

Ce bouton permet de régler le niveau des aigus pour chaque canal d'entrée (CH1 – CH5).

**11. REGLAGE DES BASSE**

Ce bouton permet de régler le niveau des basses pour chaque canal d'entrée (CH1 – CH5).

**12. BOUTON VOLUME ENTREES**

Ce bouton permet de régler le volume pour chaque canal d'entrée (CH1 – CH5).

**13. LECTEUR MP3 USB/SD**

Lecteur de fichiers MP3, allumer le lecteur et insérer une clé USB ou une carte SD dans le lecteur

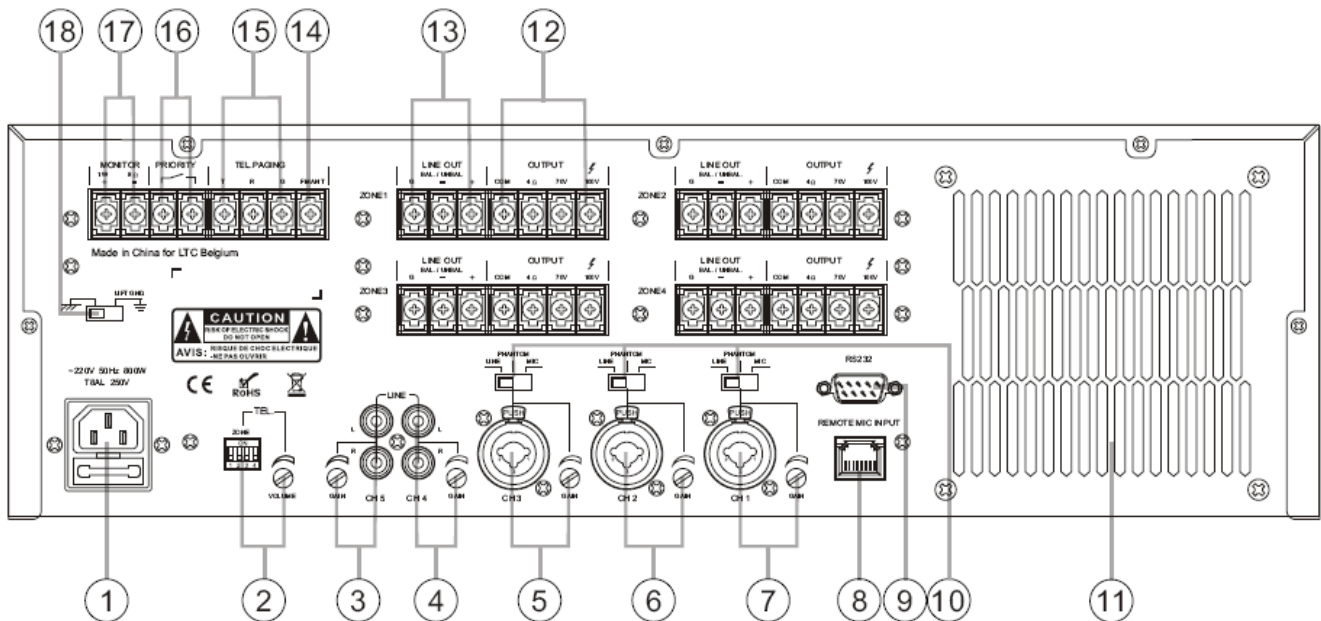
**PANNEAU ARRIERE****1. CONNECTEUR ALIMENTATION**

Connectez votre câble secteur dans cette prise. Avant la mise en marche de la table, branchez le cordon d'alimentation dans toute prise secteur. Avant cela, toujours s'assurer que la tension secteur est correcte.

**2. ENTREE TELEPHONE**

Sélecteur DIP switch pour l'entrée téléphone et gain d'entrée

**3. ENTREE CH5**

Entrée RCA, connectez votre câble Line stéréo sur ce connecteur et régler le gain d'entrée de l'entrée 5.

**4. ENTREE CH4**

Entrée RCA, connectez votre câble Line stéréo sur ce connecteur et régler le gain d'entrée de l'entrée 4.

**5. ENTREE CH3**

Entrée Combo, connectez votre câble XLR ou JACK sur ce connecteur, sélectionner le type d'entrée (LINE, PHANTOM, MIC) et régler le gain d'entrée.

**6. ENTREE CH2**

Entrée Combo, connectez votre câble XLR ou JACK sur ce connecteur, sélectionner le type d'entrée (LINE, PHANTOM, MIC) et régler le gain d'entrée.

**7. ENTREE CH1**

Entrée Combo, connectez votre câble XLR ou JACK sur ce connecteur, sélectionner le type d'entrée (LINE, PHANTOM, MIC) et régler le gain d'entrée.

**8. ENTREE MICRO CONTROLEUR**

Entrée pour micro pupitre controleur de zone.

**9. RS232**

Entrée RS232 pour options.

**10. SELECTEUR ENTREES**

Sélecteur pour le type d'entrée (LINE, PHANTOM, MICRO) pour chaque entrée Combo.

**11. AERATION**

Ouverture pour la ventilation de l'ampli, laisser libre cet emplacement pour un bon refroidissement de l'ampli.

**12. SORTIE HP ZONE1**

Connecteur de sortie de la zone 1, brancher ici les câbles pour les HPS de la zone1, utiliser les bornes COM et 100V pour une utilisation avec des haut-parleurs équipés de transformateur de ligne 100V.

Il y a un connecteur pour chaque zone, le branchement est le meme pour les autres zones.

**13. SORTIE LINE ZONE1**

Sortie bas niveau ZONE1, permet de brancher un ampli de puissance supplémentaire.

Il y a un connecteur pour chaque zone, le branchement est le meme pour les autres zones.

**14. ANTENNE**

Connecteur pour brancher l'antenne radio.

**15. ENTREE TELEPHONE**

Connecteur d'entrée pour brancher le signal du téléphone

**16. CONTACT PRIORITE**

Contact pour la priorité du MIC1 et de l'entrée téléphone.

**17. SORTIE MONITOR**

Brancher ici l'enceinte Monitor de controle.

**18. SELECTEUR MASSE FLOTTANTE**

Sélecteur de masse flottante.

## BRANCHEMENTS

- Des Haut-parleurs :

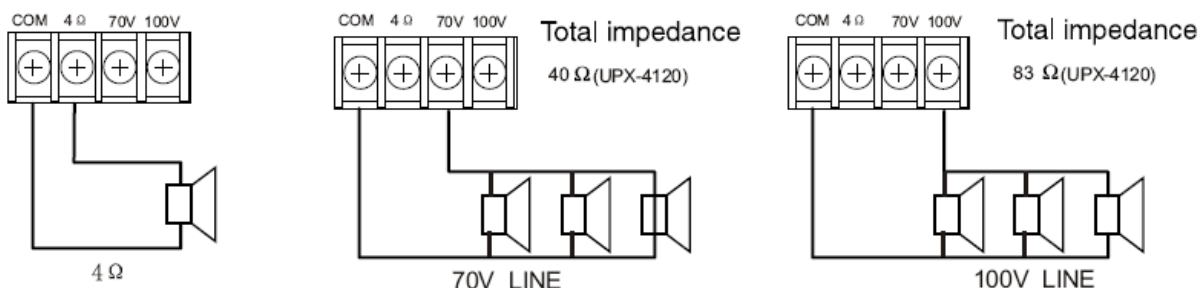

N'utiliser jamais les sorties 4Ω et 70/100V en même temps, les impédances indiquées sont les valeurs minimales pour chaque système de haut-parleurs.

**ATTENTION :** bien remettre la protection des bornes de connexion. Ne toucher pas ces bornes, une tension élevée y est appliqué, il y a un risque de choc électrique.

- Des entrées
- Exemple d'application

• XLR type male connector  
 Pin 1: Ground Pin 2: Hot  
 Pin 3: Cold

• Phone plug  
 Sleeve: Ground  
 Ring: Cold Tip: Hot

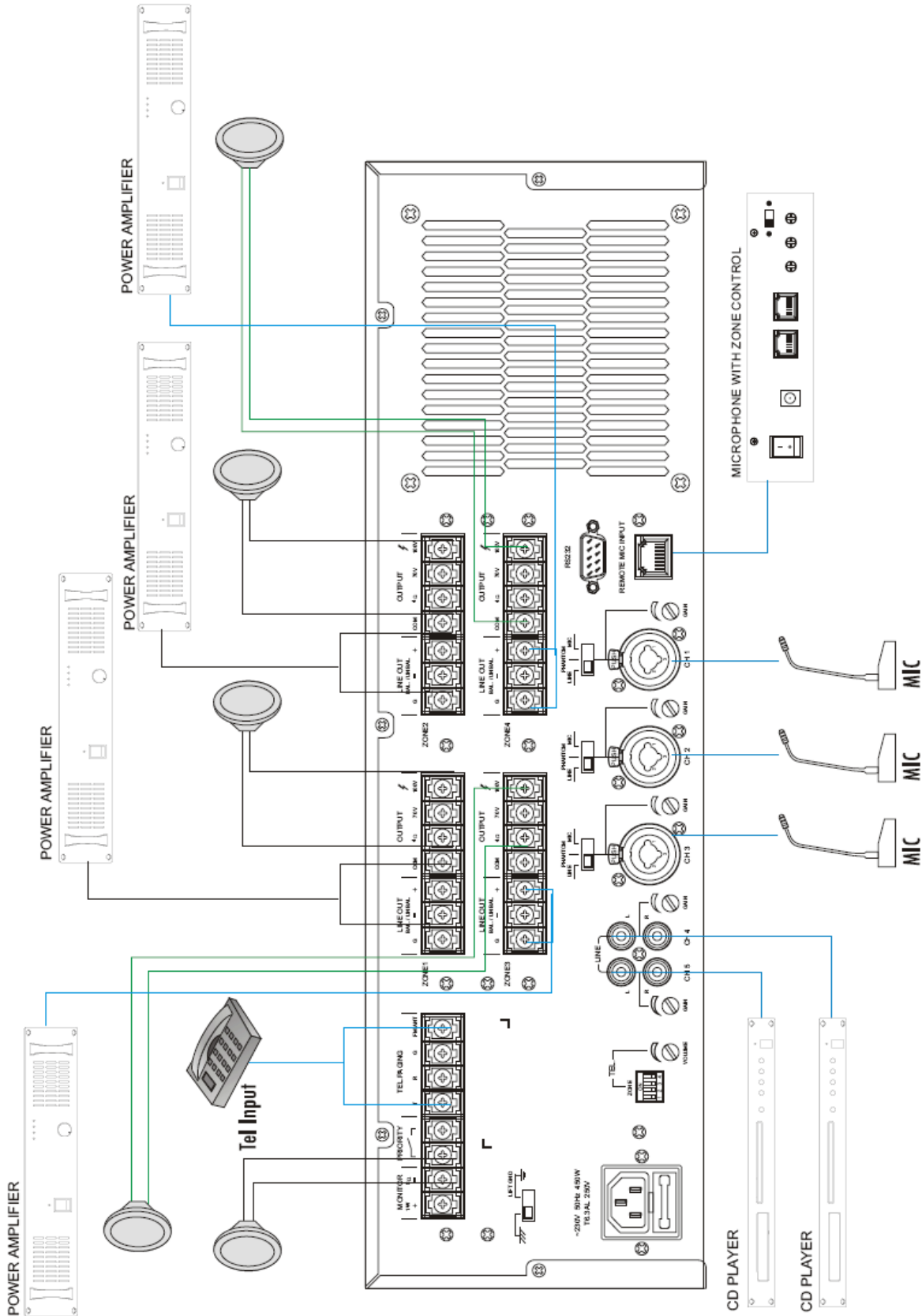

## DIMENSIONS :

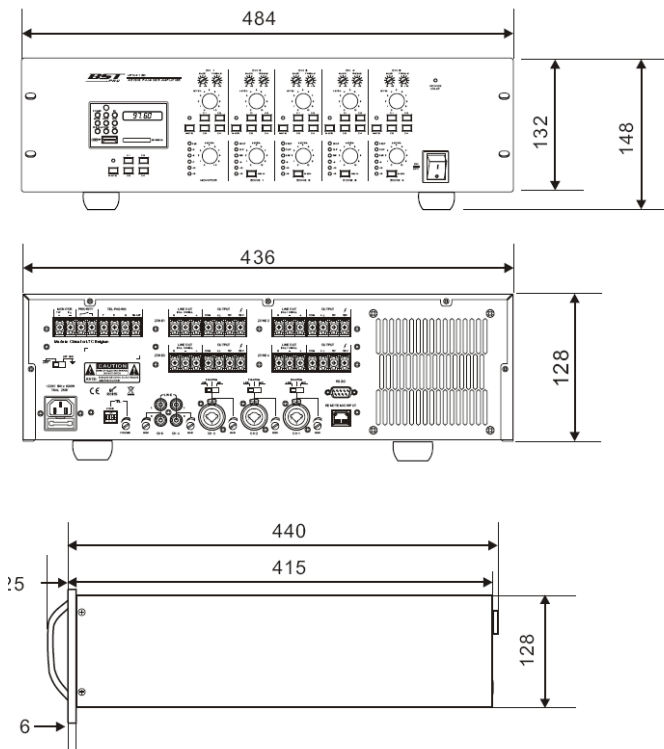

## CARACTERISTIQUES TECHNIQUES

<b>Alimentation :</b>	220VAC / 50hz – 800W
<b>Puissance de sortie:</b>	4x 120W
<b>Impédance de sortie:</b>	4Ω, 70V (40Ω), 100V (83Ω)
<b>Sortie Monitor:</b>	1W / 8Ω
<b>Sensibilité d'entrée:</b>	CH1,2,3 : 2.5mV/600Ω, 175mV/10kΩ CH4,5 : 350mV/10kΩ, TEL: 350mV/10kΩ, Remote Mic : 387mV/10kΩ
<b>Tonalité:</b>	Basses : +/- 10dB à 100Hz - Aigus : +/- 10dB à 10kHz
<b>Rapport signal / bruit :</b>	>65dB
<b>Niveau sortie audio :</b>	1V/600Ω
<b>Réponse en fréquence :</b>	80hz-16khz
<b>Lecteur MP3:</b>	Uniquement en FAT16, FAT32 sans dossiers, capacité max 32Gb
<b>Distorsion :</b>	<1%
<b>Dimensions, Poids :</b>	484x440x132 - 11.68Kg

### CONDITIONS DE GARANTIE :

Les équipements BST sont couverts par une garantie de 2 ans pièces et main d'œuvre.

Les principes suivants s'appliquent à partir du moment où l'appareil quitte nos usines.

La facture de mise à la consommation sera foi de date de départ de la garantie, dans la mesure où celle-ci n'excède pas 12 mois par rapport à la date de fabrication.

Seules les compagnies agréées par BST sont autorisées à opérer sur ces équipements.

La garantie devient nulle si l'intervenant appartient à un autre groupe.

Durant la période sous garantie, tout matériel défectueux doit nous être retourné dans son emballage d'origine sous colis pré-payé.

BST vous retournera vos biens par colis pré-payé au cours de l'année de garantie. Au-delà, les frais d'expédition seront à la charge du client.

Les potentiomètres ont une durée de vie limitée et ne sont pas garantis par le fabricant en cas d'utilisation très intensive.

Pour toute demande relative à ces services, adressez-vous à votre distributeur habituel, qui sera le plus apte à vous renseigner

**ENGLISH**

Thank you for having chosen our PA mixer amplifier. For your own safety, please read this user manual carefully before installing the device.

**SAFETY INTRODUCTION**

- If the device has been exposed to temperature changes due to environmental changes, do not switch it on immediately. The arising condensation could damage the device. Leave the device switched off until it has reached room temperature.
- It is essential that the device is earthed. A qualified person must carry out the electric connection.
- Make sure that the available voltage is not higher than stated at the end of this manual.
- Make sure the power cord is never crimped or damaged. If it is damaged, ask your dealer or authorized agent to replace the power cord.
- Always disconnect from the mains, when the device is not in use or before cleaning it. Only handle the power cord by plug. Never pull out the plug by tugging the power cord.
- **DISCONNECT DEVICE:** Where the MAINS plug or an appliance coupler is used as the disconnect device, the disconnect device shall remain readily operable.

**CAUTION:**

1. Please be aware that damages caused by manual modifications to the device are not subject to warranty. Keep away from children and non-professionals.
2. The unit doesn't include any spare parts for repair, please check if all the parts are well installed and screws are fitted tightly before operating. Do not use the unit when the cover is open.

**GENERAL GUIDELINES**

- This device is only allowed to be operated with an alternating current of max. 220VAC/50Hz and was designed for indoor use only.
- Operate the device only after having familiarized yourself with its functions. Do not permit operation by person not qualified for operating the device. Most damages are the result of unprofessional operation.
- Please use the original packaging if the device is to be transported.
- For safety reasons, please be aware that all modifications on the device are forbidden. Furthermore, any other operation may lead to short-circuit, burns, electric shock, crash, etc. If this device will be operated in any way different to the one described in this manual, the product may suffer damages and the guarantee becomes void.

**DESCRIPTION**

**FRONT PANEL**

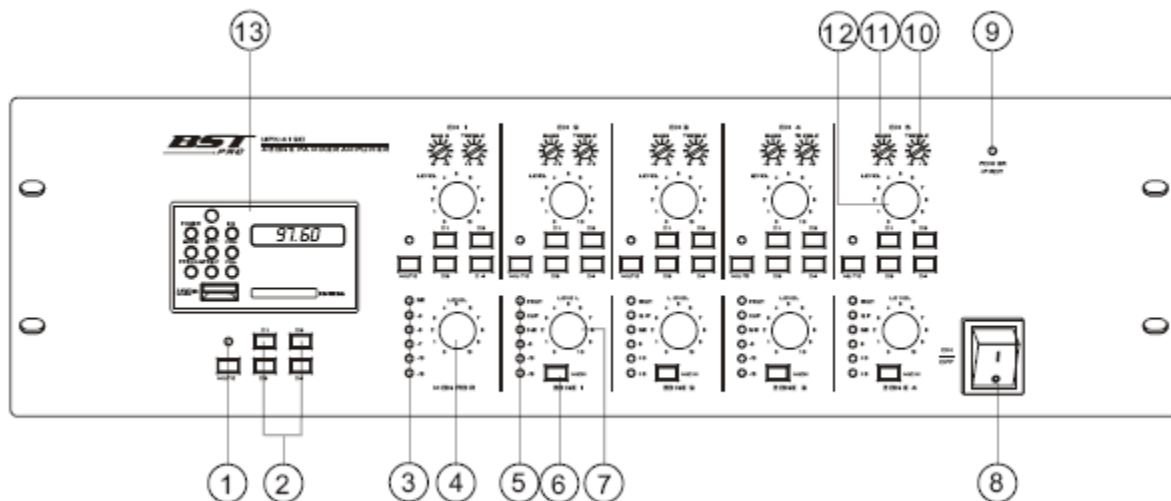

1. **MUTE BUTTON**  
Press the button to turn the mute on, the indicators are on. Mute off, and then indicators are off. For each input (CH1–CH5).
2. **MATRIX BUTTON**  
Matrix 4 channel selector buttons, push the button to select the diffusion zone (Z1 to Z4) for the MP3 player and for each input (CH1-CH5).
3. **MONITOR LEVEL INDICATOR**  
Level indicator for the monitor output
4. **MONITOR VOLUME CONTROL**  
Use this button to adjust the monitor output signal level.
5. **ZONE LEVEL INDICATOR**  
Output level indicator for zone1 and for each zone (Z1-Z4).

6. **ZONE MONITOR SELECTOR**  
Use this button to send the selected zone to the monitor output.
7. **ZONE VOLUME CONTROL**  
Use this button to adjust the output signal level for each zone (Z1-Z5).
8. **POWER BUTTON**  
Press the power switch to turn the unit on. To switch the POWER off press the POWER switch again.
9. **POWER INDICATOR**  
When the power is on, the indicator are on.
10. **TREBLE CONTROL**  
Use this button to adjust the treble tone of the signal for each input (CH1-CH5)
11. **BASS CONTROL**  
Use this button to adjust the bass tone of the signal for each input (CH1-CH5)
12. **INPUT VOLUME**  
Use this knob to adjust the input level for each input (CH1-CH5)
13. **MP3 PLAYER**  
MP3 Player, switch the player on and put a USB or SD Card on the slot in.

**REAR PANEL**

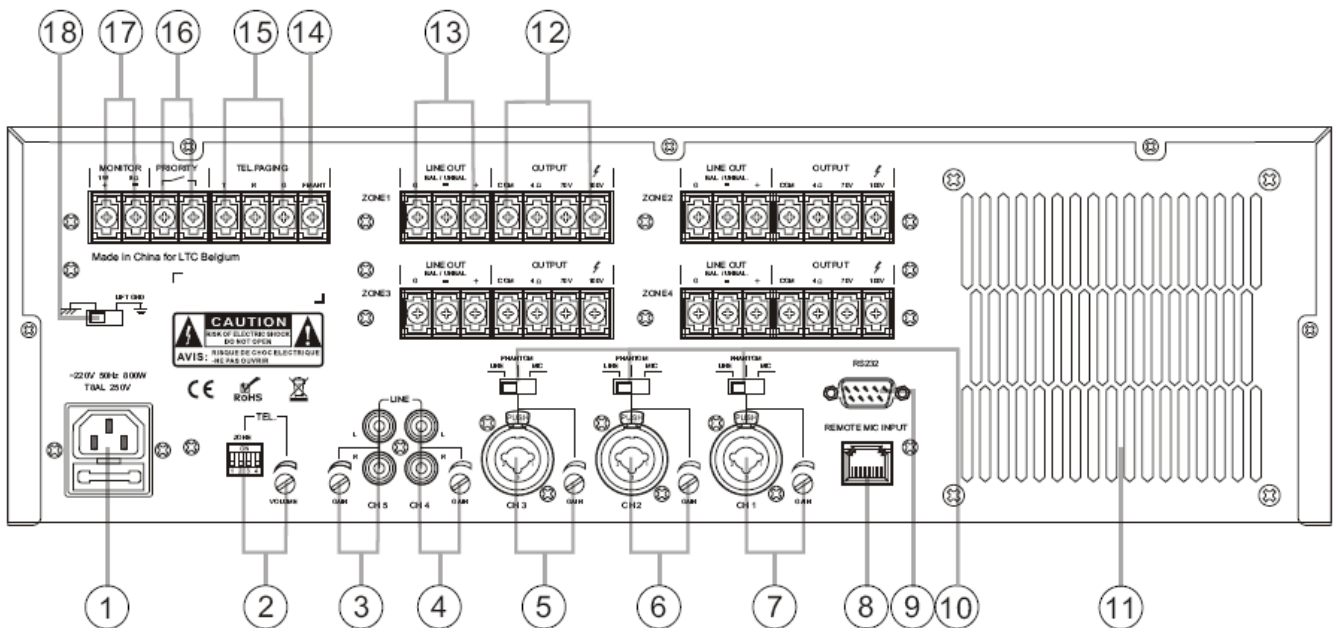

1. **POWER SOCKET**  
Used to connect the AC mains power to the unit.
2. **TELEPHONE INPUT**  
Telephone DIP switch selector and level input control.
3. **CH5 INPUT**  
RCA input, connect in this input your Line stereo cable and adjust the signal level of the input CH5.
4. **CH4 INPUT**  
RCA input, connect in this input your Line stereo cable and adjust the signal level of the input CH4.
5. **CH3 INPUT**  
Combo input, connect in this input your XLR or JACK cable, select the device (LINE, PHANTOM, MIC) and adjust the signal level of the input CH3.
6. **CH2 INPUT**  
Combo input, connect in this input your XLR or JACK cable, select the device (LINE, PHANTOM, MIC) and adjust the signal level of the input CH2.



**7. CH1 INPUT**

Combo input, connect in this input your XLR or JACK cable, select the device (LINE, PHANTOM, MIC) and adjust the signal level of the input CH1.

**8. REMOTE MIC**

Remote microphone input port with zone selection.

**9. RS232**

RS232 port for option.

**10. INPUT SELECTOR**

Use this button to select the input (LINE, PHANTOM, MICRO) for each Combo input (CH1, CH2, CH3).

**11. VENTILATION**

Ventilation for the amp, leave this site free for good cooling of the amplifier.

**12. ZONE SPEAKER OUTPUT**

Output terminals for connecting the speakers for the zone 1, used the terminal COM and 100V for constant voltage speaker with transformer 100V.

They are output terminals connector for each zone to connected the others zone.

**13. ZONE LINE OUT**

Low level output Zone1 to connect a power amplifier.

They are output terminals connector for each zone to connected the others zone.

**14. ANTENNA**

Radio antenna connector.

**15. TELEPHONE INPUT**

Telephone signal input connector.

**16. PRIORITY CONTACT**

Short circuit for priority of the MIC1 and telephone input.

**17. MONITOR OUTPUT**

Output terminals for the monitor speaker.

**18. FLOATING SWITCH**

Switch for the floating ground

**CONNECTIONS**

- Speakers connections :

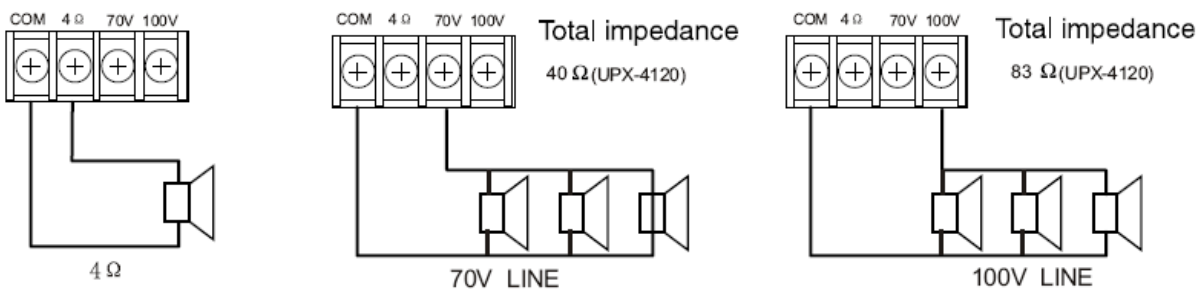

Both the 4Ω and 70V/100V terminals cannot use at the same time. Impedances indicated in the figure represent the minimum impedance of the total speaker system.

**WARNING:** Be sure to attach the supplied terminal cover after connection completion. Because high voltage is applied to the speaker terminals, never touch these terminals to avoid electric choc.

- Inputs connections

• XLR type male connector

• Phone plug



Sleeve: Ground

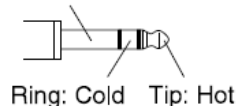

- Application

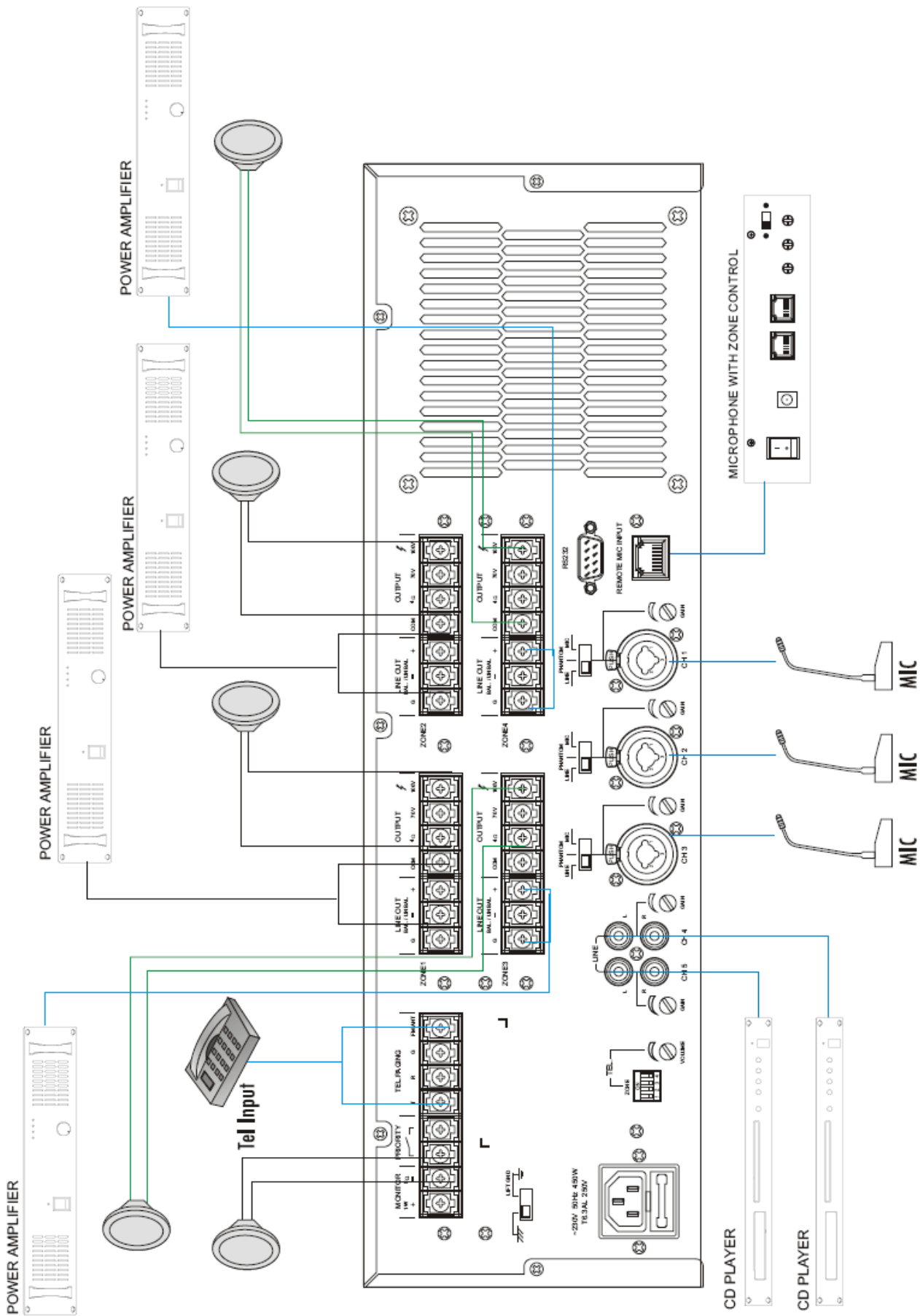

## DIMENSIONS :

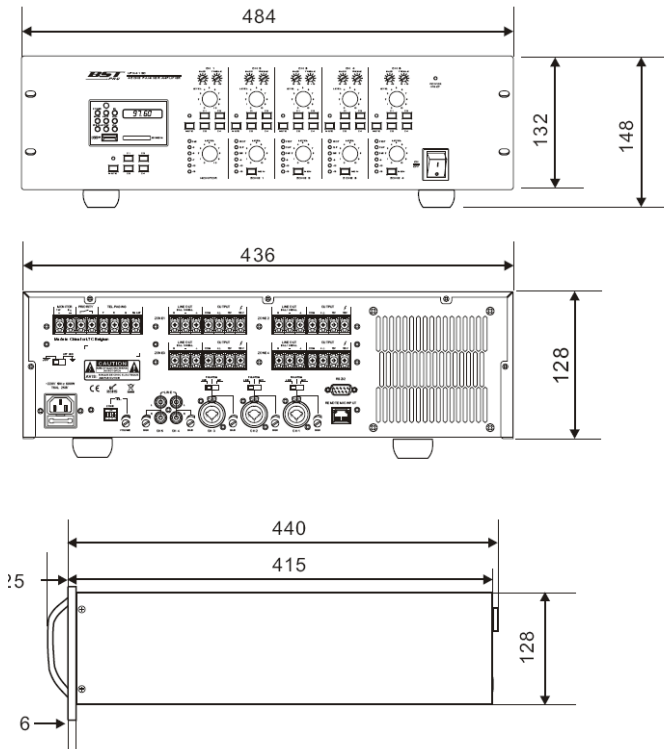

## TECHNICAL SPECIFICATIONS

<b>Power supply :</b>	220VAC / 50hz – 800W
<b>Output power:</b>	4x 120W
<b>Output Impedance:</b>	4Ω, 70V (40Ω), 100V (83Ω)
<b>Monitor Output:</b>	1W / 8Ω
<b>Input sensitivity:</b>	CH1,2,3 : 2.5mV/600Ω, 175mV/10kΩ CH4,5 : 350mV/10kΩ, TEL: 350mV/10kΩ, Remote Mic : 387mV/10kΩ
<b>Tone:</b>	Bass : +/- 10dB à 100Hz - Treble : +/- 10dB à 10kHz
<b>S/N Ratio :</b>	>65dB
<b>Line output level :</b>	1V/600Ω
<b>Frequency response :</b>	80hz-16khz
<b>MP3 Player:</b>	Only FAT16, FAT32 format, don't support folders, max capacity 32Gb
<b>Harmonic Distortion :</b>	<1%
<b>Dimension, Weight :</b>	484x440x132 - 11.68Kg

BST equipment is covered by a 2 years warranty on parts and labour

The following rules apply from the day the equipment leaves the factory:

The date on the invoice is considered to be the date the warranty begins.

Only companies approved by BST are allowed to work on the equipment. Warranty becomes void when other service technicians open the equipment.

During warranty period, defective equipment must be sent by pre-paid mail in the original box.

BST will return the goods by pre-paid mail during the first year of warranty; thereafter the mailing cost is to be paid by the recipient

Potentiometers have a limited lifetime and are not covered by the manufacturer for more than normal use.

For all service enquiries, refer to your local distributor, as he is best able to help you.

## DEUTSCH

Wir danken Ihnen für den Kauf dieses Verstärkers. Zu Ihrer eigenen Sicherheit lesen Sie bitte diese Anleitung vor der ersten Inbetriebnahme sorgfältig durch.

### **SICHERHEITS- UND BEDIENHINWEISE**

- Wenn das Gerät starken Temperaturschwankungen ausgesetzt war, schalten Sie es nicht sofort ein, dann das Kondenswasser, das sich gebildet haben könnte, würde das Gerät beschädigen. Warten Sie, bis das Gerät Raumtemperatur erreicht hat.
- Das Gerät nur an eine geerdete Netzsteckdose anschließen. Alle elektrischen Anschlüsse müssen von einem Fachmann vorgenommen werden.
- Die Netzspannung muss der Versorgungsspannung des Geräts entsprechen.
- Das Netzkabel darf nie gequetscht oder beschädigt werden. Ein defektes Kabel sofort von einem Fachmann ersetzen lassen.
- Das Gerät vom Netz trennen, wenn es nicht benutzt wird oder bevor Sie es reinigen. Nur am Stecker anfassen, niemals am Kabel ziehen.
- Wenn das Gerät über den Netzstecker ausgeschaltet wird, muss die Steckdose jederzeit leicht zugänglich bleiben  
Wenn das Gerät über einen Schalter ausgeschaltet wird, muss dieser klar gekennzeichnet und leicht zugänglich sein

### **ACHTUNG :**

1. Das Gerät darf nicht technisch verändert werden, denn dann erlischt jeglicher Garantieanspruch. Bei unsachgemäßem Gebrauch verfällt der Garantieanspruch. Von Kindern und Laien fernhalten.
2. Das Gerät enthält keine vom Bediener auswechselbaren Teile. Prüfen, ob alle Teile richtig installiert und die Schrauben festgezogen sind, bevor Sie das Gerät einschalten. Das Gerät nicht bei offenem Gehäuse betreiben.

### **ALLGEMEINE VORSCHRIFTEN**

- Das Gerät darf nur mit 220V 50Hz Wechselstrom und in trockenen Innenräumen betrieben werden
- Benutzen Sie das Gerät nur dann, wenn Sie mit seinen Funktionen vertraut sind. Alle Personen, die mit der Bedienung, Installation und Wartung des Geräts zu tun haben, müssen ausgebildet und qualifiziert sein und diese Bedienungshinweise beachten.
- Das Gerät vorzugsweise in der Originalverpackung transportieren.

Aus Sicherheitsgründen sind Veränderungen jeglicher Art verboten. Zudem kann falsche Bedienung zu Kurzschluss, Verbrennungen, Stromschlag, usw. führen. Bei unsachgemäßem Gebrauch verfällt der Garantieanspruch

## BESCHREIBUNG

### FRONTSEITE

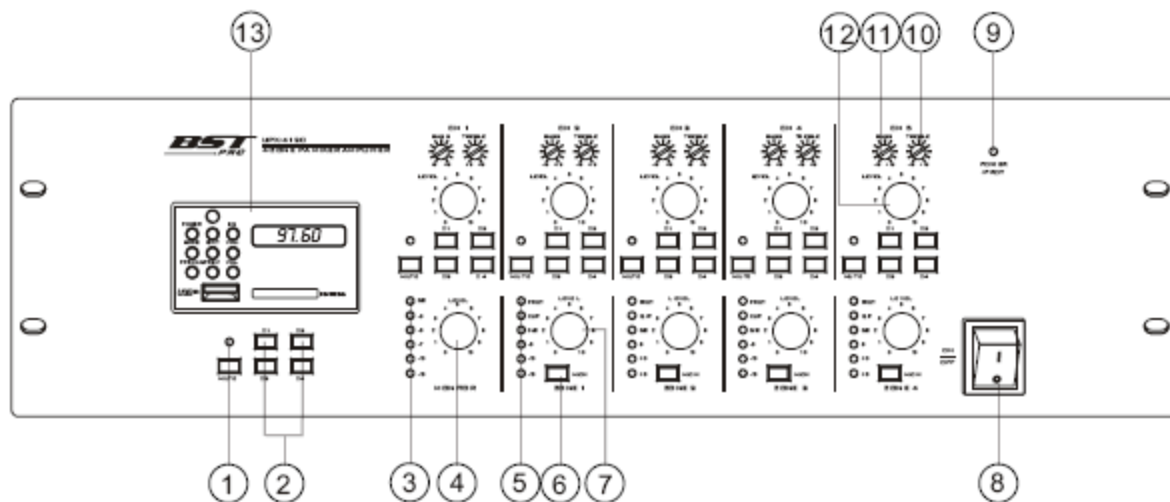

1. **TONSTOPPTASTE**  
Wenn sie auf die Taste drücken, um den Ton zu stoppen, leuchtet die LED auf.
2. **MATRIX TASTEN**  
Mit diesen Tasten werden die Beschallungsbereiche (Z1 bis Z4) für den MP3 Spieler und für jeden Eingang (CH1 bis CH5) gewählt.
3. **MONITORSIGNALANZEIGER**  
Diese LEDs sind eine optische Anzeige des Signalpegels am Monitorausgang.
4. **LAUTSTÄRKEREGLER FÜR DEN MONITORAUSGANG**  
Regelt die Lautstärke des Monitorausgangs.
5. **SIGNALANZEIGER**  
Diese LEDs sind eine optische Anzeige des Signalpegels am Ausgang jedes Beschallungsbereichs.

6. **MONITORWAHLSCHALTER**  
Wählt den Beschallungsbereich, der zum Monitorausgang geleitet wird.
7. **BESCHALLUNGSBEREICHLAUTSTÄRKEREGLER**  
Dieser Regler bestimmt die Lautstärke in jedem Beschallungsbereich (Z1 bis Z4).
8. **EIN/AUS SCHALTER**
9. **BETRIEBSANZEIGER**  
Leuchtet, wenn das Gerät eingeschaltet ist.
10. **HÖHENREGLER**  
Regelt den Pegel der hohen Frequenzen für jeden Eingangskanal (CH1 – CH5).
11. **TIEFENREGLER**  
Regelt den Pegel der tiefen Frequenzen für jeden Eingangskanal (CH1 – CH5).
12. **EINGANGSLAUTSTÄRKEREGLER**  
Regelt die Lautstärke jedes Eingangskanals (CH1 – CH5).
13. **MP3 USB/SD SPIELER**  
Spieler einschalten und einen USB Stick oder SD Karte einstecken und die MP3 Dateien werden abgespielt

## RÜCKANSICHT

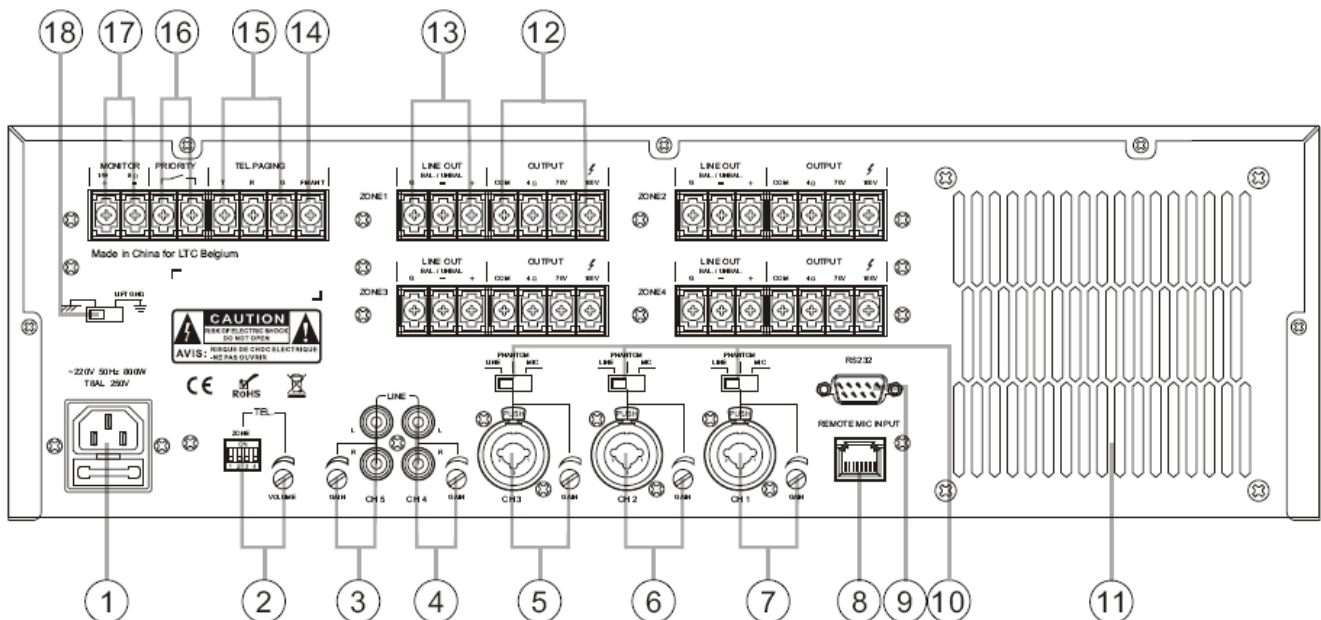

1. **NETZANSCHLUSS**  
Netz Kabel hier anschließen und dann das Gerät einschalten. Vergewissern Sie sich vorher, dass die Netzspannung der erforderlichen Eingangsspannung entspricht.
2. **TELEFONEINGANG**  
DIP Wahlschalter zum Anschluss eines Telefons und Gain Regler.
3. **CH5 KANALEINGANG**  
Cinch Eingang. Schließen Sie das Line Stereokabel an diesen Verbinder an und stellen Sie den Gain Regler von Eingang 5 ein.
4. **CH4 KANALEINGANG**  
Cinch Eingang. Schließen Sie das Line Stereokabel an diesen Verbinder an und stellen Sie den Gain Regler von Eingang 4 ein
5. **CH3 KANALEINGANG**  
Kombi-Verbinder. Schließen Sie ein XLR oder Klinkenkabel an diesen Verbinder an, wählen Sie den Eingangstyp (LINE, PHANTOM, MIC) und stellen Sie die Eingangsverstärkung ein.
6. **CH2 KANALEINGANG**  
Kombi-Verbinder. Schließen Sie ein XLR oder Klinkenkabel an diesen Verbinder an, wählen Sie den Eingangstyp (LINE, PHANTOM, MIC) und stellen Sie die Eingangsverstärkung ein.

**7. CH1 KANALEINGANG**

Kombi-Verbinder. Schließen Sie ein XLR oder Klinkenkabel an diesen Verbinder an, wählen Sie den Eingangstyp (LINE, PHANTOM, MIC) und stellen Sie die Eingangsverstärkung ein..

**8. MIKROFONEINGANG**

Eingang für ein ELA-Kommando-Tischmikrofon, das einen Beschallungsbereich wählen kann.

**9. RS232**

RS232 Eingang für optionale Geräte.

**10. EINGANGSWAHLSCHALTER**

Zur Wahl des Eingangstyps (LINE, PHANTOM, MIKRO) für jeden Kombi-Eingang.

**11. BELÜFTUNG**

Belüftungsschlitze des Verstärkers. Stets freihalten, um eine ausreichende Kühlung des Verstärkers zu gewährleisten.

**12. LAUTSPRECHERAUSGANG BESCHALLUNGSBEREICH1**

Ausgangsverbinder für Beschallungsbereich 1. Schließen Sie hier die Lautsprecherkabel für Beschallungsbereich 1 an. Falls Lautsprecher mit 100V Line Trafo eingesetzt werden, müssen diese an die Terminals COM und 100V angeschlossen werden. Jeder Beschallungsbereich verfügt über seinen eigenen Ausgangsverbinder. Die Anschlüsse sind die gleichen für alle anderen Bereiche.

**13. LINE AUSGANG BESCHALLUNGSBEREICH1**

Niederohmiger Ausgang für Beschallungsbereich 1 zum Anschluss eines zusätzlichen Leistungsverstärkers. Es gibt einen Verbinder für jeden Beschallungsbereich. Die Anschlüsse erfolgen alle gleich.

**14. ANTENNE**

Zum Anschluss einer Radioantenne.

**15. TELEFONEINGANG**

Eingang zum Anschluss eines Telefonsignals

**16. VORRANGSCHALTUNG**

Kontakt zur Vorrangschaltung von MIC1 und dem Telefoneingang.

**17. MONITORAUSGANG**

Zum Anschluss des Kontrollmonitors.

**18. FLOATING GROUND WAHLSCHALTER**

**ANSCHLÜSSE**

- Lautsprecher:

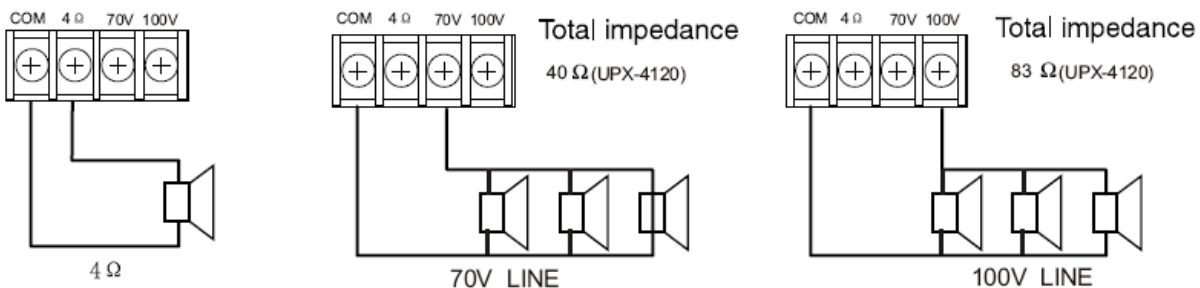

Niemals die 4Ω und 70/100V Terminals gleichzeitig benutzen. Die angegebenen Impedanzen sind Mindestwerte für jede Lautsprecheranlage.

**ACHTUNG:** Stets die Schutzklappe der Anschlussverbinder gut aufsetzen. Niemals diese Terminals berühren, die hohe Spannungen führen. Es besteht Stromschlaggefahr.

- Eingänge

• XLR type male connector



• Phone plug

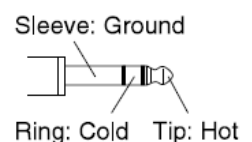

- Anwendungsbeispiel

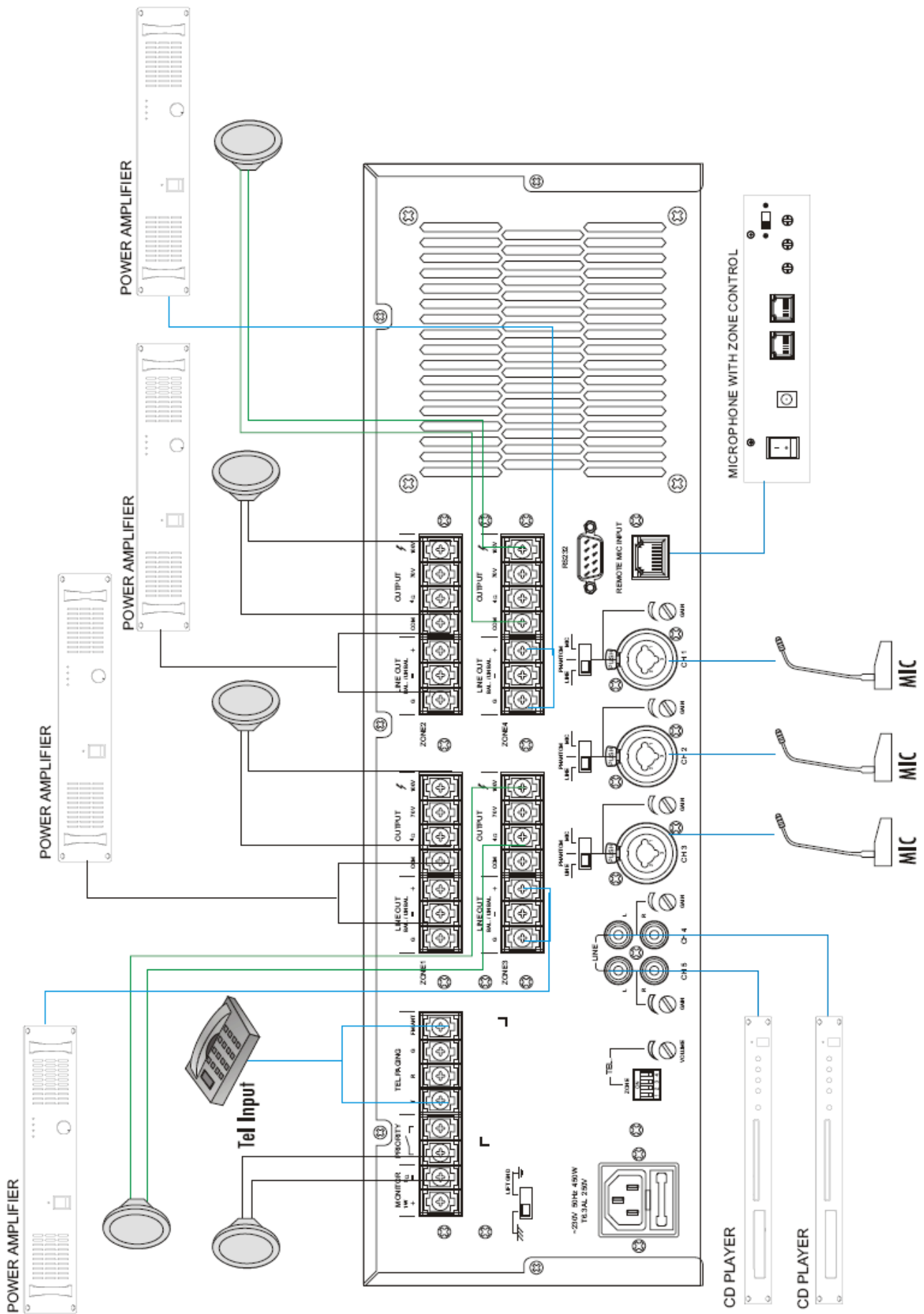

## ABMESSUNGEN

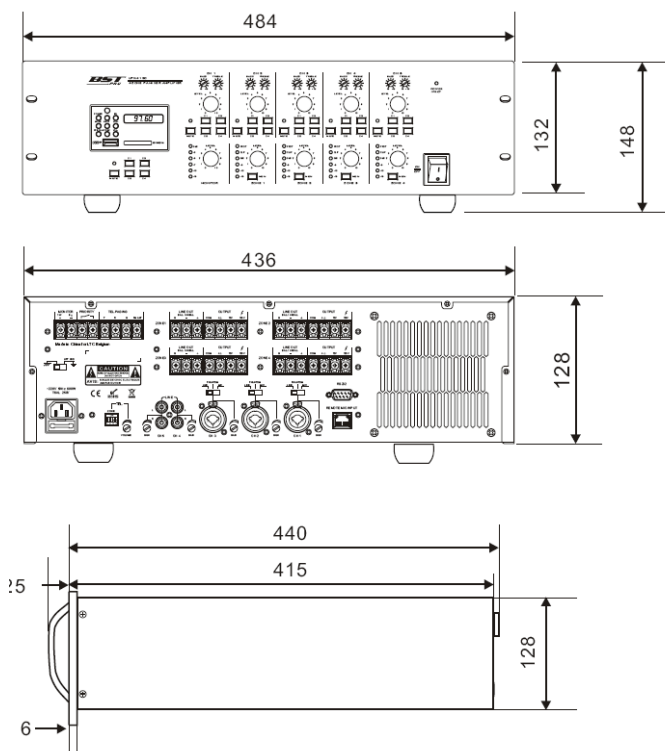

## TECHNISCHE DATEN

<b>Versorgung</b>	220VAC / 50hz – 800W
<b>Ausgangsleistung</b>	4x 120W
<b>Ausgangsimpedanz</b>	4Ω, 70V (40Ω), 100V (83Ω)
<b>Monitorausgang</b>	1W / 8Ω
<b>Eingangsempfindlichkeit</b>	CH1,2,3 : 2.5mV/600Ω, 175mV/10kΩ CH4,5 : 350mV/10kΩ, TEL: 350mV/10kΩ, ELA Mikro: 387mV/10kΩ
<b>Klangregler:</b>	Bässe : +/- 10dB bei 100Hz - Höhen : +/- 10dB bei 10kHz
<b>Signal-/ Rauschabstand</b>	>65dB
<b>Audioausgangspegel</b>	1V/600Ω
<b>Frequenzbereich</b>	80hz-16khz
<b>MP3 Spieler</b>	Nur in FAT16, FAT32 ohne Ordner, Höchstkapazität 32Gb
<b>Klirrfaktor</b>	<1%
<b>Abmessungen, Gewicht</b>	484x440x132 - 11.68Kg

## GARANTIEBEDINGUNGEN:

BST Geräte sind 2 Jahre gegen Material- und Montagemängel garantiert.

Folgende Regeln gelten ab dem Tag, wo das Gerät die Fabrik verlässt:

Das Rechnungsdatum gilt als Anfangsdatum der Garantiezeit, vorausgesetzt dass der Kauf nicht mehr als 12 Monate nach Fertigstellung des Geräts erfolgt ist.

Nur von BST anerkannte Betriebe dürfen an dem Gerät arbeiten.

Der Garantieanspruch erlischt, wenn das Gerät von anderen Technikern geöffnet wurde.

Während der Garantiezeit muss das defekte Gerät ausreichend frankiert in seiner Originalverpackung eingeschickt werden.

Innerhalb des ersten Jahres der Garantiezeit schickt BST das Gerät frankiert zurück. Danach gehen die Transportkosten zu Lasten des Empfängers. Bedienelemente haben eine beschränkte Lebensdauer und sind bei intensivem Gebrauch von der normalen Garantie ausgeschlossen.

Für weitere Informationen über Reparatur und Wartung wenden Sie sich bitte an Ihren Fachhändler, der Ihnen die beste Auskunft geben kann.



## NEDERLANDS

Bedankt dat u voor de producten van ons bedrijf hebt gekozen. Lees, voor uw eigen veiligheid, deze gebruiksaanwijzing aandachtig voordat u het apparaat gebruikt.

### GEbruiks- EN VEILIGHEIDSINSTRUCTIES

- Als het apparaat werd blootgesteld aan temperatuurwijzigingen tengevolge van omgevingsveranderingen mag het niet onmiddellijk worden aangezet. Er kan condensatie optreden die het apparaat beschadigt. Zet het apparaat niet aan voordat het de kamertemperatuur heeft bereikt.
- Let erop dat de netspanning niet hoger is dan degene die wordt vermeld aan het einde van deze gebruiksaanwijzing.
- Zorg ervoor dat het netsnoer nooit wordt geplooid of beschadigd. Als het snoer beschadigd is, vraag uw verdeler of erkende technicus dan om het te vervangen.
- Trek de stekker altijd uit het stopcontact als u het apparaat niet gebruikt of voordat u het schoonmaakt. Trek alleen aan de stekker. Trek de stekker nooit uit door aan het snoer te trekken.

### LET OP:

1. Schade naar aanleiding van aan het apparaat aangebrachte wijzigingen wordt niet gedekt door de garantie. Houd het apparaat uit de buurt van kinderen en leken.
2. Het toestel bevat geen vervangingsonderdelen. Controleer of alle delen goed is geïnstalleerd zijn en alle schroeven vast zitten alvorens u het toestel inschakelt. Niet gebruiken wanneer de behuizing open is.

### ALGEMENE RICHTLIJNEN

- Dit apparaat mag alleen met wisselstroom van 220VAC/50Hz worden gebruikt en werd alleen ontworpen voor binnenshuis gebruik.
- Gebruik het apparaat alleen nadat u zichzelf vertrouwd hebt gemaakt met de functies ervan. Sta niet toe dat onbevoegde personen het apparaat gebruiken. De meeste schade vloeit voort uit een verkeerd gebruik.
- Gebruik de originele verpakking als het apparaat moet worden vervoerd.
- Om veiligheidsredenen zijn alle wijzigingen aan het apparaat verboden. Bovendien kan elk ander gebruik leiden tot kortsluitingen, elektrische schokken, ongelukken, enz. Als dit apparaat op een andere manier wordt gebruikt dan beschreven in deze gebruiksaanwijzing kan het product beschadigd raken en de garantie vervallen.

## BESCHRIJVING

### FRONTPANEEL

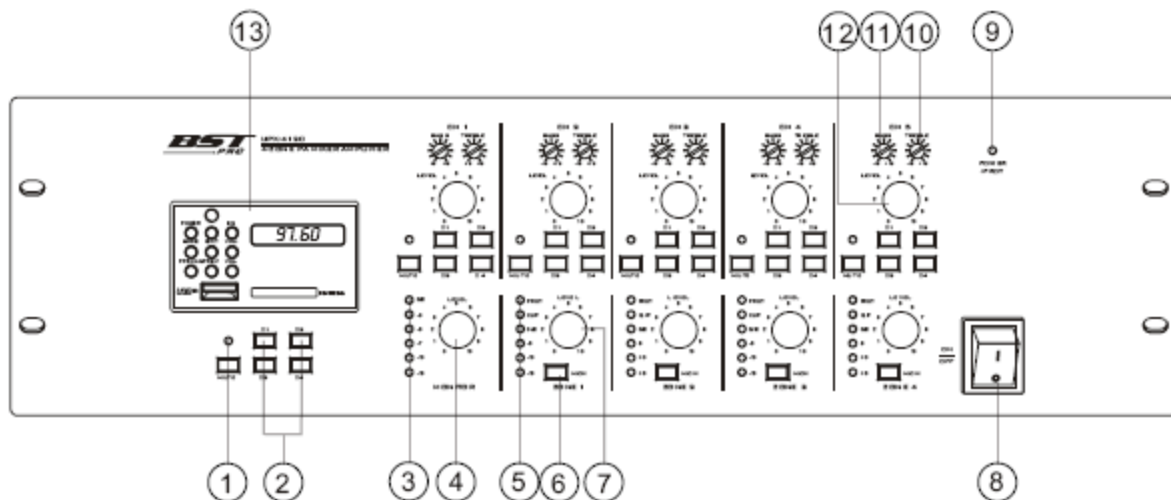

1. **MUTE TOETS**  
Indien u deze toets indrukt om het geluid te stoppen, licht de led op.
2. **MATRIX TOETSEN**  
Kies dmv deze toetsen de geluidzones (Z1 tot Z4) voor de MP3 speler en voor elke ingang (CH1 tot CH5).
3. **MONITORSIGNAAL LED**  
Deze LED's zijn een optische aanduiding van het signaalniveau op de monitor uitgang.
4. **VOLUMEREGELAAR VOOR DE MONITORUITGANG**  
Regelt het volume van de monitoruitgang
5. **SIGNAALAANDUIDING**  
Deze LED's zijn een optische aanduiding van het signaalniveau van elke geluidszone.
6. **MONITOR KEUZESCHAKELAAR**  
Kiest de geluidzone die naar de monitoruitgang gevoerd wordt.

**7. VOLUMEREGELAAR VAN DE GELUIDZONE**

Deze regelaar bepaald het volume in elke geluidzone (Z1 tot Z4).

**8. AAN/UIT SCHAKELAAR****9. POWER LED**

Licht op indien het toestel aangeschakeld is.

**10. TOONCONTROLE VOOR DE HOGE FREQUENTIES**

Stelt het niveau van de hoge frequenties van elke ingangskanaal in (CH1 – CH5).

**11. TOONCONTROLE VOOR DE LAGE FREQUENTIES**

Stelt het niveau van de lage frequenties van elke ingangskanaal in (CH1 – CH5).

**12. INGANGSVOLUMEREGELAAR**

Stelt het volumen van elke ingangskanaal in (CH1 – CH5).

**13. MP3 USB/SD SPELER**

Speler inschakelen en een USB stick of SD kaartje insteken en de MP3 bestanden worden afgespeeld.

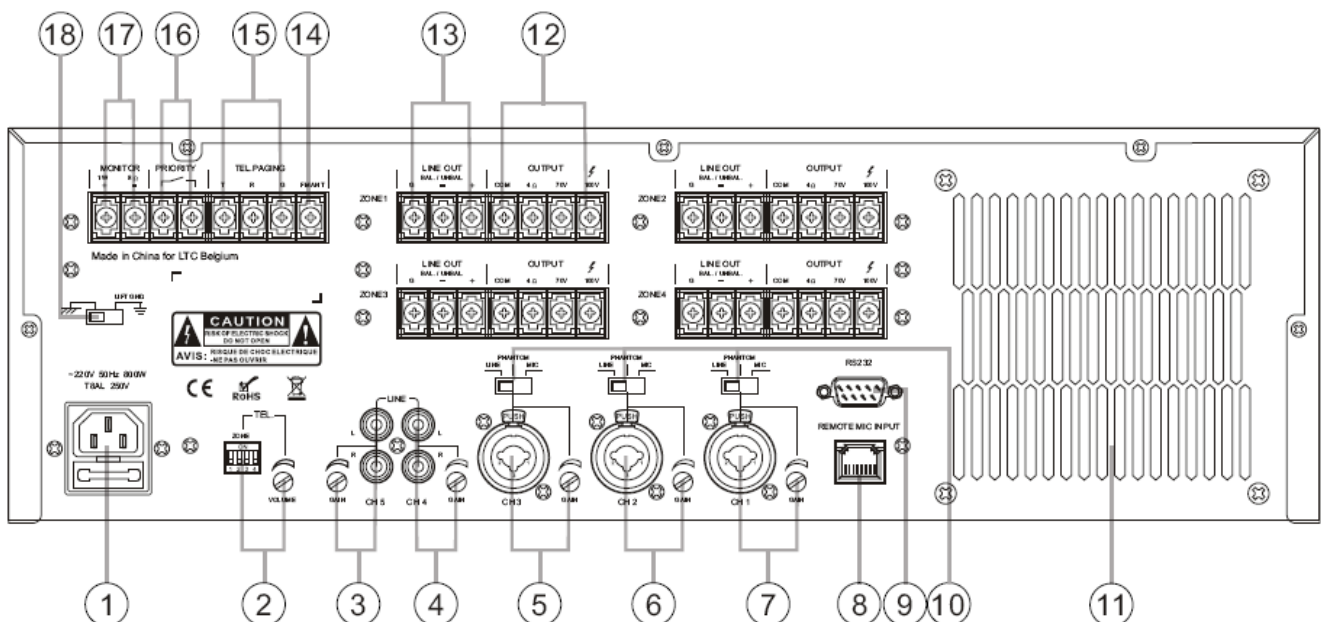
**ACHTERZIJDE****19. NETAANSLUITING**

Sluit de netkabel hier aan en schakel het toestel aan. Wees zeker dat de lichtnetspanning aan de voedingsspanning van de versterker voldoet.

**20. TELEFOONINGANG**

DIP keuzeschakelaar met gain regelaar ter aansluiting van een telefoon.

**21. CH5 KANAALINGANG**

Cinch ingang. Sluit de lijn stereokabel op deze verbinder aan en stel de gain regelaar van ingang 5 in.

**22. CH4 KANAALINGANG**

Cinch ingang. Sluit de lijn stereokabel op deze verbinder aan en stel de gain regelaar van ingang 4 in

**23. CH3 KANAALINGANG**

Combi-verbinder. Sluit een XLR of jack kabel op deze verbinder aan. Kies het ingangstype (LINE, PHANTOM, MIC) en stel de ingangsversterking in.

**24. CH2 KANAALINGANG**

Combi-verbinder. Sluit een XLR of jack kabel op deze verbinder aan. Kies het ingangstype (LINE, PHANTOM, MIC) en stel de ingangsversterking in.

**25. CH1 KANAALINGANG**

Combi-verbinder. Sluit een XLR of jack kabel op deze verbinder aan. Kies het ingangstype (LINE, PHANTOM, MIC) en stel de ingangsversterking in.

**26. MICROFOONINGANG**

Ingang voor een PA-tafelmicrofoon waarmee u een geluidzone kunt kiezen.

**27. RS232**

RS232 ingang voor optionele toestellen.

**28. INGANGSKEUZESCHAKELAAR**

Kies een ingangstype (LINE, PHANTOM, MICRO) voor elke combi-ingang.

**29. VENTILATIE**

Door deze openingen dringt koele lucht binnen de versterker om de elektronische onderdelen af te koelen. Nooit de openingen verstoppert om overhitting te vermijden.

**30. LUIDSPREKERUITGANG GELUIDZONE1**

Uitgangsconnector voor geluidzone 1. Sluit de luidsprekerkabels voor geluidzone 1 aan. Indien u luidsprekers met 100V lijn trafo gebruikt sluit deze op de terminals COM en 100V aan. Elke geluidzone heeft zijn eigen uitgangsconnector. De aansluiting zijn dezelfde voor alle anderen zones.

**31. LINE UITGANG GELUIDZONE1**

Laagniveau uitgang voor geluidzone 1 ter aansluiting van een extra vermogensversterker. Er is een connector voor elke geluidzone. Alle aansluitingen zijn identiek.

**32. ANTENNE**

Ter aansluiting van een radioantenne.

**33. TELEFOONINGANG**

Ingang voor een telefoonsignaal

**34. PRIORITY CIRCUIT**

Contact voor het priority circuit van MIC1 en de telefoon ingang.

**35. MONITORUITGANG**

Ter aansluiting van een controlemonitor.

**36. FLOATING GROUND KEUZESCHAKELAAR**

**AANSLUITINGEN**

- Luidsprekers:

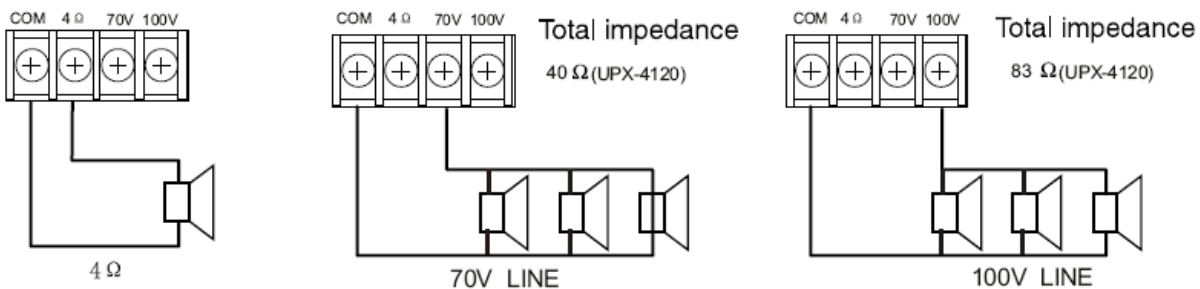

Nooit de 4Ω en 70/100V terminals tegelijkertijd gebruiken. De getoonde impedanties zijn minimaalwaarden voor elke luidsprekersysteem.

**LET OP:** Altijd de veiligheidsklap van de terminals sluiten. Nooit de terminals aanraken. Zij kunnen hoge spanningen voeren. Gevaar van stroomslag.

- Ingangen

• XLR type male connector

• Phone plug

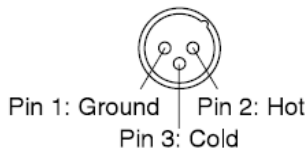

Sleeve: Ground

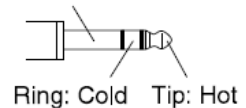

- Voorbeeld

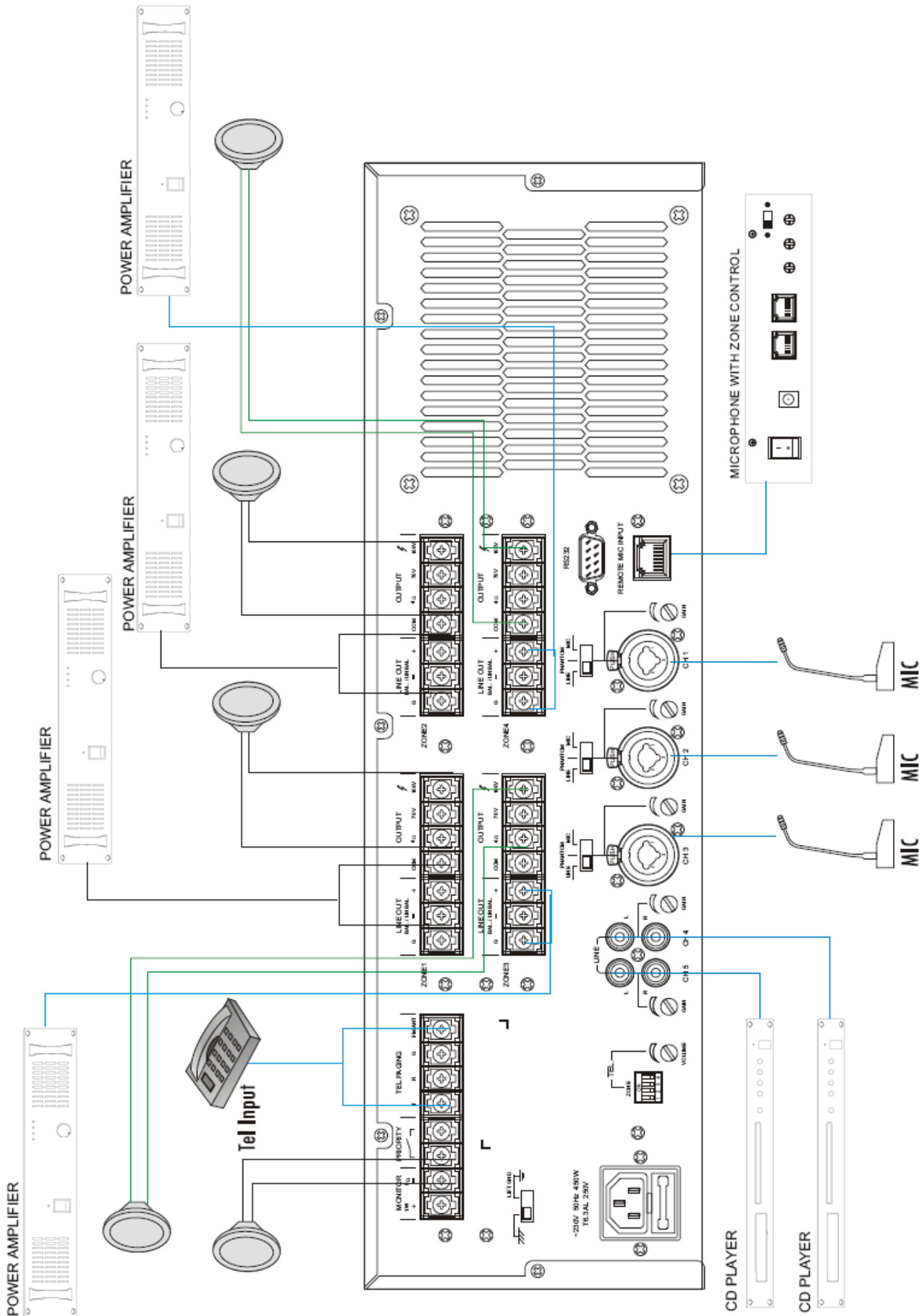

## AFMETINGEN

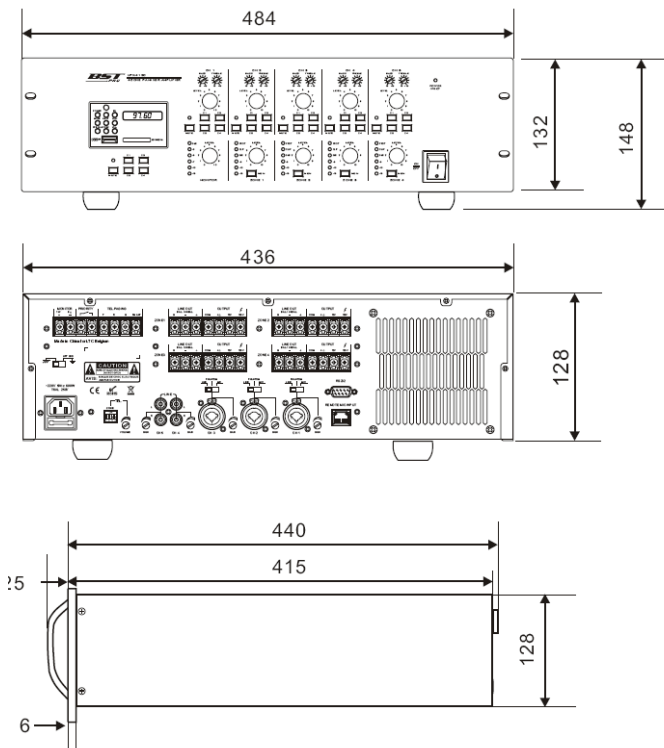

## SPECIFICATIES

<b>Voeding</b>	220VAC / 50Hz – 800W
<b>Uitgangsvermogen</b>	4x 120W
<b>Uitgangsimpedantie</b>	4Ω, 70V (40Ω), 100V (83Ω)
<b>Monitoruitgang</b>	1W / 8Ω
<b>Ingangse gevoeligheid</b>	CH1,2,3 : 2.5mV/600Ω, 175mV/10kΩ CH4, 5 : 350mV/10kΩ, TEL: 350mV/10kΩ, ELA Micro: 387mV/10kΩ
<b>Tooncontrole</b>	Bassen : +/- 10dB @ 100Hz - Hoog: +/- 10dB @ 10kHz
<b>Signaal-/ ruisafstand</b>	>65dB
<b>Audio uitgangsniveau</b>	1V/600Ω
<b>Frequentiebereik</b>	80hz-16khz
<b>MP3 speler</b>	Alleen in FAT16, FAT32 zonder folder, max. capaciteit 32Gb
<b>Vervorming</b>	<1%
<b>Afmetingen, gewicht</b>	484x440x132 - 11.68Kg

## GARANTIE CONDITIES

BST toestellen hebben een garantieperiode van 2 jaren (fabricagefouten en arbeidsloon).

Volgende regels gelden vanaf het moment waar het toestel de fabriek verlaat:

De factuurdatum naar de eindgebruiker is de begindatum van de garantieperiode onder voorbehoud dat deze datum niet 12 maanden naar fabricagedatum overstijgt.

Alleen de van BST aanbevolen bedrijven moeten deze toestellen repareren.

De garantie vervalt indien de reparatie van een ander bedrijf uitgevoerd wordt.

Tijdens de garantieperiode moet het foute toestel naar ons terug gestuurd worden per gefrankeerd colli in haar originele verpakking.

BST verstuurt uw toestel terug per gefrankeerd colli tijdens de garantieperiode. Na de garantieperiode zijn de transportkosten ten laste van de klant.

De knoppen hebben een beperkte leeftijd en zijn van de garantie uitgesloten in geval van erg intensief gebruik.

Voor meer informatie raadpleeg uw dealer.

## PORTUGUÊS

Obrigado por adquirir o amplificador. Para sua segurança, leia atentamente este manual antes de instalar o dispositivo.

### INSTRUÇÕES DE SEGURANÇA

- Se o aparelho tiver sido exposto a mudanças de temperatura, não imediatamente à corrente eléctrica. A possível condensação pode danificar os circuitos. Aguarde até que o aparelho atinja a temperatura ambiente antes de ligar a tomada.
- É essencial que o dispositivo tenha ligação terra. A ligação eléctrica deve ser apenas efectuada por um profissional qualificado
- Verifique se a voltagem não ultrapassa a indicada no final deste manual.
- Ma Verifique se o cabo de alimentação não está danificado. Neste caso, consulte o seu revendedor para a substituição do cabo.
- Desligue sempre o cabo de alimentação, quando o equipamento não está uso ou antes da limpeza. Não puxe pelo cabo quando desligar o equipamento da corrente.
- Quando o cabo de alimentação é usado como o dispositivo de ligação, o dispositivo ficará imediatamente operacional.

### AVISO:

1. Os danos resultantes da inobservância das instruções ou modificação do dispositivo não estão cobertos pela garantia. Mantenha longe de crianças e pessoas não qualificadas.
2. A unidade não contém peças reparáveis. Verifique se todas as peças estão instaladas e os parafusos estão apertados antes da utilização. Não utilize a unidade enquanto a estrutura estiver aberta.

### GUIA GERAL

- Este aparelho deve ser operado apenas em AC 220V 50Hz e usado somente em ambientes fechados.
- Utilize este aparelho apenas se estiver familiarizado com as suas funções. Não permita que pessoas não treinadas utilizem este equipamento. A maior parte dos danos causados são resultantes de utilização negligente.
- Guarde a embalagem original para transporte.
- Por razões de segurança, é proibido modificar o dispositivo. A manipulação efectuada que não esteja descrita neste documento pode levar a um curto-circuito, choque eléctrico, quedas, etc. e irá invalidar a garantia.

## DESCRIÇÃO

### PAINEL FRONTAL

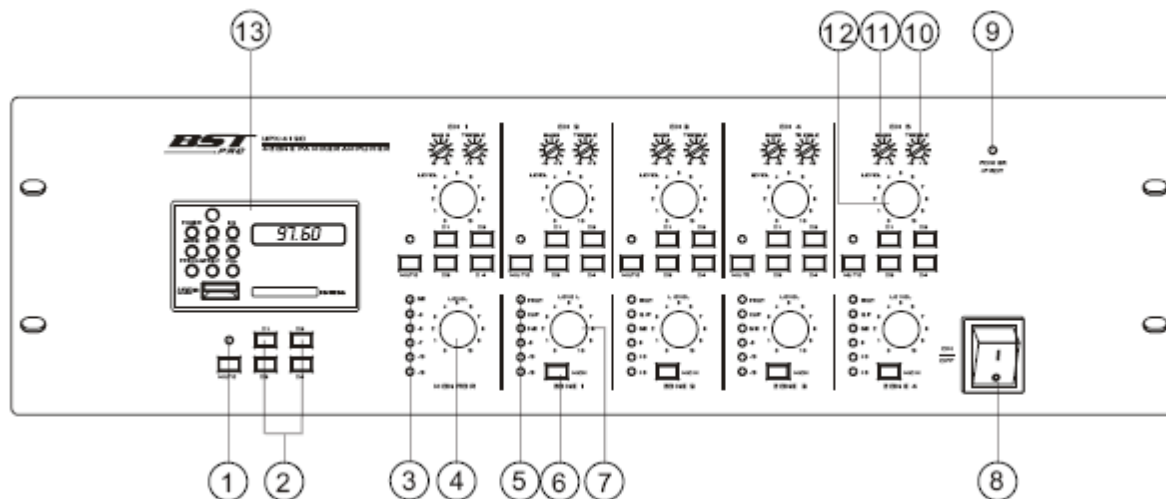

1. **BOTÃO MUTE**  
Pressione o botão para activar o modo mute e os indicadores irão ligar. Desligue o Mute, e os respectivos indicadores irão desligar. Para cada canal (CH1 – CH5).
2. **BOTÃO MATRIX**  
Botões de selecção de 4 canais de matriz. Pressione o botão para seleccionar a zona de difusão (Z1 para Z4) para o leitor de MP3 e cada entrada (CH1-CH5).
3. **INDICADOR DE NIVEL MONITOR**  
Indicador de nível para saída monitor
4. **CONTROLO DE VOLUME MONITOR**  
Use este botão para ajustar o nível de saída do sinal monitor.

5. **INDICADOR DE NIVEL DE ZONA**  
Indicador de nível de saída para a zona1 e para cada zona (Z1-Z4).
6. **SELECTOR DE MONITOR DE ZONA**  
Use este botão para enviar a zona seleccionada para a saída monitor.
7. **CONTROLO DE VOLUMA DE ZONA**  
Use este botão para ajustar o nível de saída de sinal de cada zona (Z1-Z5).
8. **BOTÃO POWER**  
Pressione o botão para ligar a unidade. Para desligar pressione o botão novamente.
9. **INDICADOR POWER**  
Quando a unidade ligar, este indicador irá acender.
10. **CONTROLO DE TREBLE**  
Use este botão para ajustar o tom de agudos do sinal em cada entrada (CH1-CH5).
11. **CONTROLO DE BASS**  
Use este botão para ajustar o tom de graves do sinal em cada entrada (CH1-CH5).
12. **VOLUME DE ENTRADA**  
Use este regulador para ajustar o nível de entrada para cada entrada (CH1-CH5).
13. **LEITOR MP3**  
Ligue o leitor e insira um dispositivo USB ou cartão SD na ranhura.

## PAINEL TRASEIRO

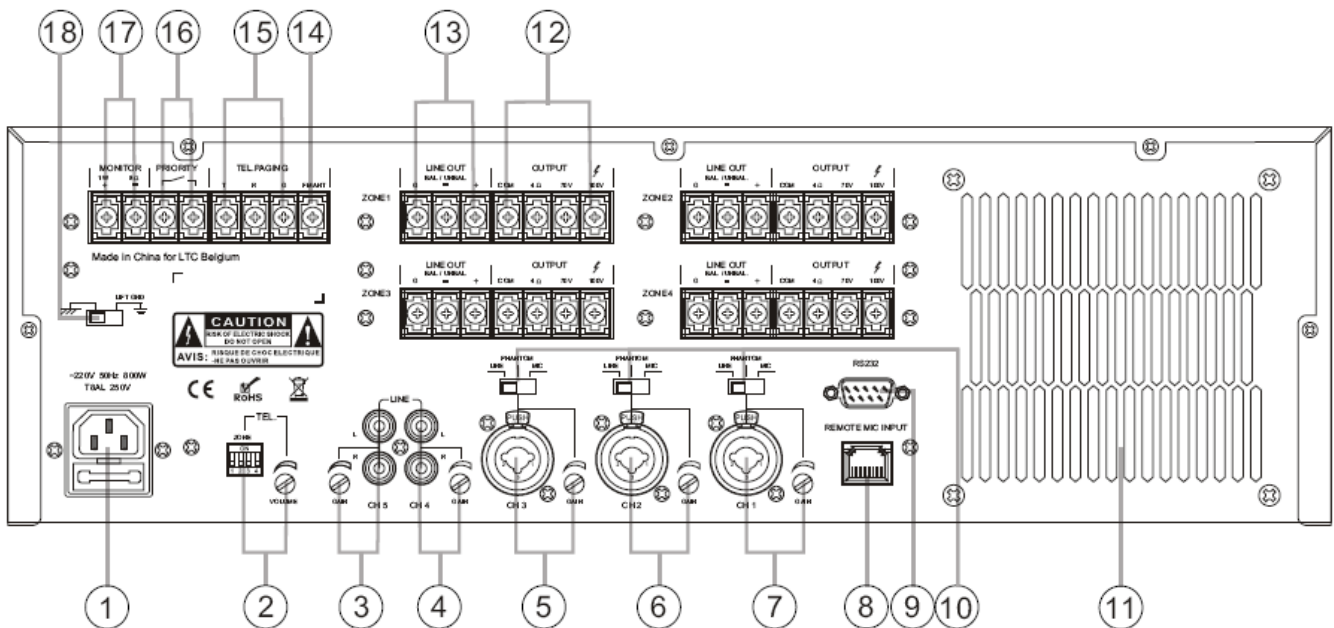

1. **ENTRADA DE ALIMENTAÇÃO**  
Ligue o cabo de alimentação a esta entrada.
2. **ENTRADA DE TELEFONE**  
Selector DIP de telefone e controlo de nível de entrada.
3. **ENTRADA CH5**  
Entrada RCA para ligar um cabo stereo Line e ajustar o nível de sinal da entrada CH5.
4. **ENTRADA CH4**  
Entrada RCA para ligar um cabo stereo Line e ajustar o nível de sinal da entrada CH4.
5. **ENTRADA CH3**  
Entrada Combo para ligação de um cabo XLR ou JACK. Seleccione o dispositivo (LINE, PHANTOM, MIC) e ajuste o nível de sinal da entrada CH3.
6. **ENTRADA CH2**  
Entrada Combo para ligação de um cabo XLR ou JACK. Seleccione o dispositivo (LINE, PHANTOM, MIC) e ajuste o nível de sinal da entrada CH2.

**7. ENTRADA CH1 INPUT**

Entrada Combo para ligação de um cabo XLR ou JACK. Seleccione o dispositivo (LINE, PHANTOM, MIC) e ajuste o nível de sinal da entrada CH1.

**8. MICROFONE REMOTO**

Entrada para microfone remoto com selecção de zona.

**9. RS232**

Porta RS232 para opções.

**10. SELECTOR DE ENTRADA**

Use este botão para seleccionar a entrada (LINE, PHANTOM, MICRO) para cada entrada Combo (CH1, CH2, CH3).

**11. VENTILAÇÃO**

Esta localização deve ser sempre mantida limpa e livre de obstáculos de modo a garantir uma ventilação adequada.

**12. SAIDA DE COLUNA ZONE**

Terminais de saída para ligação de colunas a zona 1. Use o COM e 100V para coluna de voltagem constante com transformador de 100V. Existem conectores de terminais de saída para cada zona.

**13. SAIDA LINE ZONE**

Saída de nível baixo Zone1 para ligar um amplificador de potência. Terminais de saída para cada zona para ligar a outras zonas.

**14. ANTENNA**

Ligação de antena radio.

**15. ENTRADA TELEFONE**

Ligação de entrada de sinal de telefone.

**16. CONTACTO PRIORITARIO**

Curto-circuito para prioridade de MIC1 e entrada de telefone.

**17. SAIDA MONITOR**

Terminais de saída para coluna monitor.

**18. INTERRUPTOR FLOATING**

Altere para o floating ground

**LIGAÇÕES**

- Ligações de colunas :

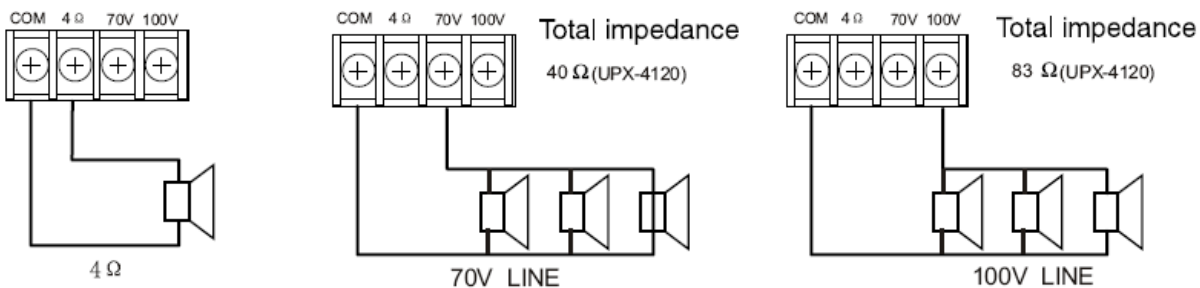

Os terminais 4Ω e 70V/100V não podem ser usados ao mesmo tempo. As impedâncias indicadas na figura representam a impedância mínima do total do sistema de colunas.

**AVISO:** Certifique-se de que volta a colocar a tampa do terminal após a conclusão da ligação. A alta voltagem é aplicada aos terminais de coluna. Nunca deverá tocar nestes terminais, podendo assim evitar um choque eléctrico.

- Ligações de entradas

• XLR type male connector

• Phone plug



Sleeve: Ground

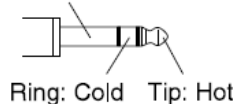



- Aplicação

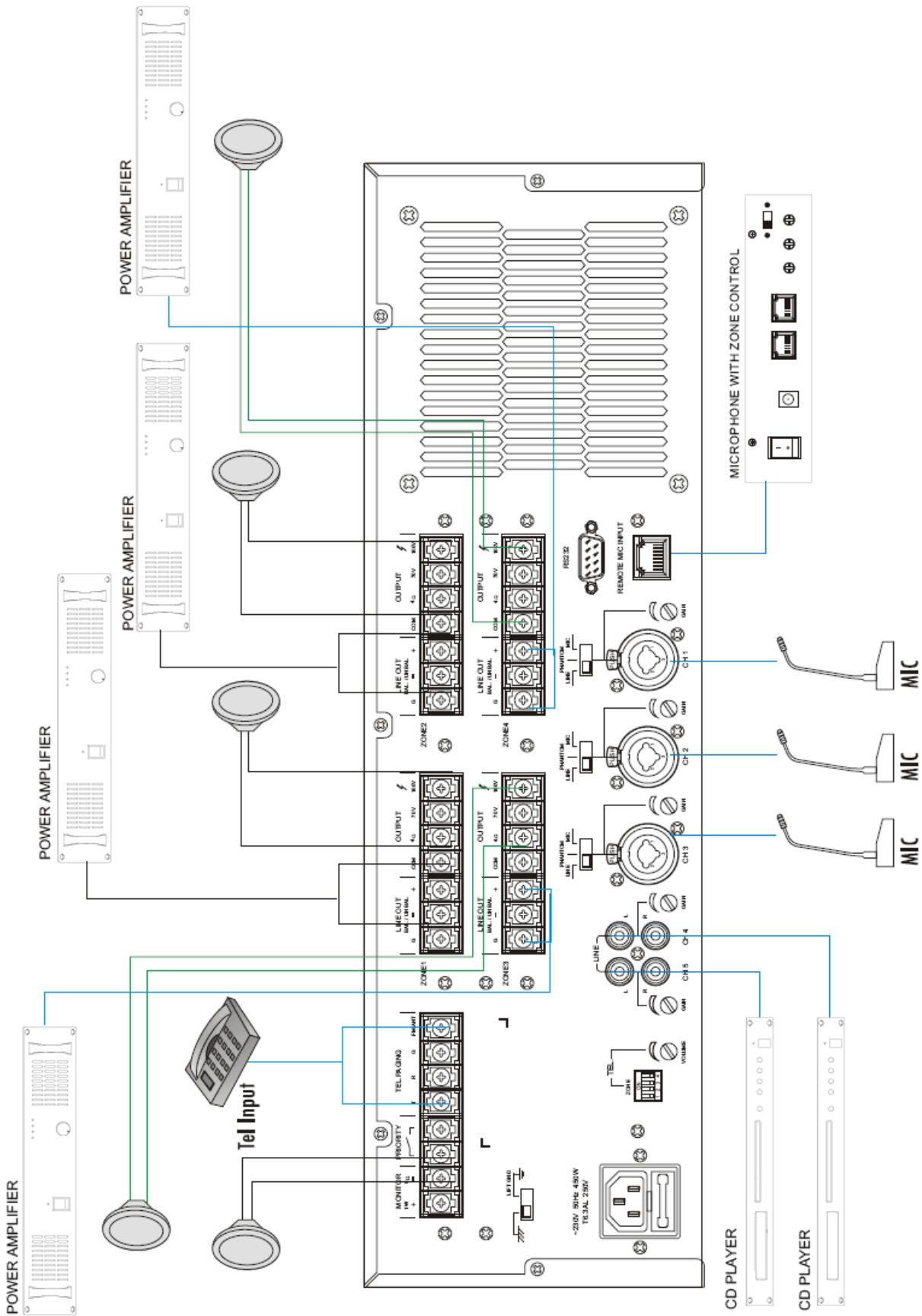

Dimensões :

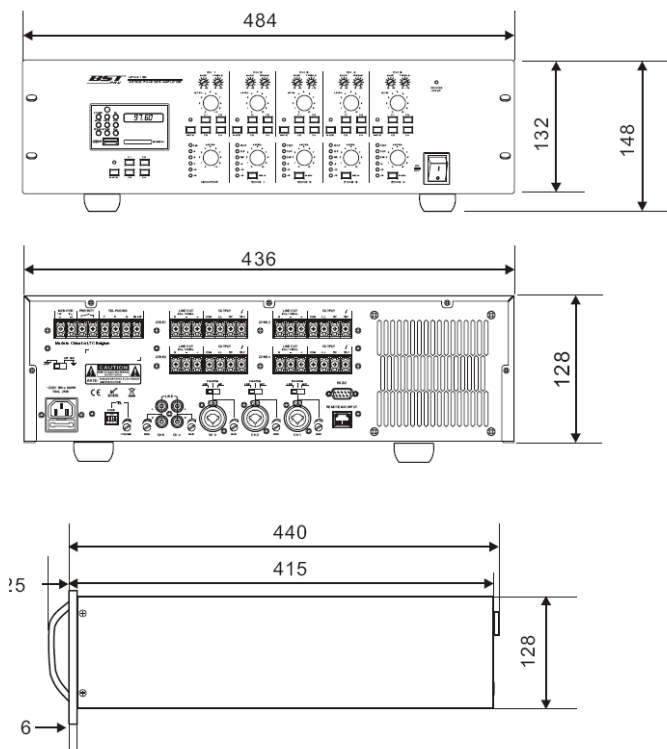

## ESPECIFICAÇÕES TÉCNICAS

<b>Voltagem :</b>	220VAC / 50hz – 800W
<b>Potência de saída:</b>	4x 120W
<b>Impedância de saída:</b>	4Ω, 70V (40Ω), 100V (83Ω)
<b>Saída Monitor:</b>	1W / 8Ω
<b>Sensibilidade de entrada:</b>	CH1,2,3 : 2.5mV/600Ω, 175mV/10kΩ CH4,5 : 350mV/10kΩ, TEL: 350mV/10kΩ, Mic remoto : 387mV/10kΩ
<b>Tone:</b>	Bass : +/- 10dB à 100Hz - Treble : +/- 10dB à 10kHz
<b>Relação S/N:</b>	>65dB
<b>Nível de saída Line :</b>	1V/600Ω
<b>Frequência :</b>	80hz-16khz
<b>Leitor MP3:</b>	Apenas formato FAT16, FAT32, não suporta pastas, capacidade máxima de 32Gb
<b>Distorção Harmónica :</b>	<1%
<b>Dimensões, Peso :</b>	484x440x132 - 11.68Kg

Equipamentos BST estão cobertos por uma garantia de 2 anos em peças e mão-de-obra

As seguintes regras aplicam-se a partir do dia em que o equipamento sai de fábrica:

A data em que a factura é considerada a data em que a garantia começa.

Somente as empresas aprovadas pelo BST estão autorizadas a trabalhar no equipamento. A garantia torna-se nula quando outros técnicos de serviço efectuarem procedimentos no equipamento.

Durante o período de garantia, o equipamento com defeito deve ser enviado por correio pré-pago na embalagem original.

BST irá devolver o produto por correio pré-pago durante o primeiro ano de garantia; depois o custo do envio será pago pelo destinatário.

Potenciômetros têm uma vida útil limitada e não estão cobertos pelo fabricante por mais do que o uso normal.

Para todas as questões de serviços, consulte o seu distribuidor local.

## SLOVENŠČINA

Zahvaljujemo se vam za nakup našega PA mixer ojačevalca. Za vašo lastno varnost, prosimo, da pred namestitvijo naprave pozorno preberite ta navodila za uporabo.

### VARNOSTNA NAVODILA

- Če je bila naprava izpostavljena temperaturnim spremembam zaradi sprememb v okolju, ne vklapajte jo takoj. Izhajajoča kondenzacija lahko poškoduje napravo. Pustite napravo izključeno, dokler ne doseže sobno temperaturo.
- Pomembno je, da je naprava ozemljena. Usposobljena oseba mora opraviti električno povezavo.
- Poskrbite, da napetost na voljo ni višja kot je navedeno na koncu tega priročnika.
- Poskrbite, da je napajalni kabel nikoli ni zavihan ali poškodovan. Če je poškodovan, se obrnite na svojega prodajalca ali pooblaščenega zastopnika za zamenjavo napajalnega kabla.
- Vedno izklopite napravo iz električnega omrežja, ko ni v uporabi ali pred čiščenjem. Nikoli ne izvlecite vtičač da bi vlekli za napajalni kabel.
- **ODKLOP NAPRAVE:** Kje se glavni vtičač ali spojka se uporablja za odklop naprave, ta mora biti enostavno dostopen za odklop.

### POZOR:

1. Zavedajte se, da škoda povzročena z ročnimi spremembami naprave ni predmet garancije. Hranite izven dosega otrok in nestrokovnjakov.
2. Luči ne vključuje nobenih rezervnih delov za popravilo, preverite, če so vsi deli dobro nameščeni in vijaki so dobro privijačeni pred delovanjem. Ne uporabljajte luči, ko je pokrov odprt.

### SPLOŠNE SMERNICE

- Ta naprava je pripravljena le za obratovanje z izmeničnim tokom max. 220V AC/50Hz in je namenjena le za uporabo v zaprtih prostorih.
- Napravo uporabljajte šele potem, ko ste seznanjeni s njenimi funkcijami. Ne dovolite delovanje, osebi, ki ni bil usposobljena za obratovanje naprave. Največ škode je posledica nestrokovnega delovanja.
- Prosimo, uporabite originalno embalažo, za transport naprave.
- Iz varnostnih razlogov, prosimo, zavedajte se, da so vse spremembe na napravi prepovedane. Poleg tega lahko kateri koli drug postopek privede do kratkega stika, opeklin, električnega udara, crash, itd Če se bo ta naprava uporabljala v katerem koli drugačnem načinu, kot je tisti, opisan v tem priročniku, lahko izdelek utrpi škodo in garancija postane nična.

## OPIS

### SPREDNJA PLOŠČA

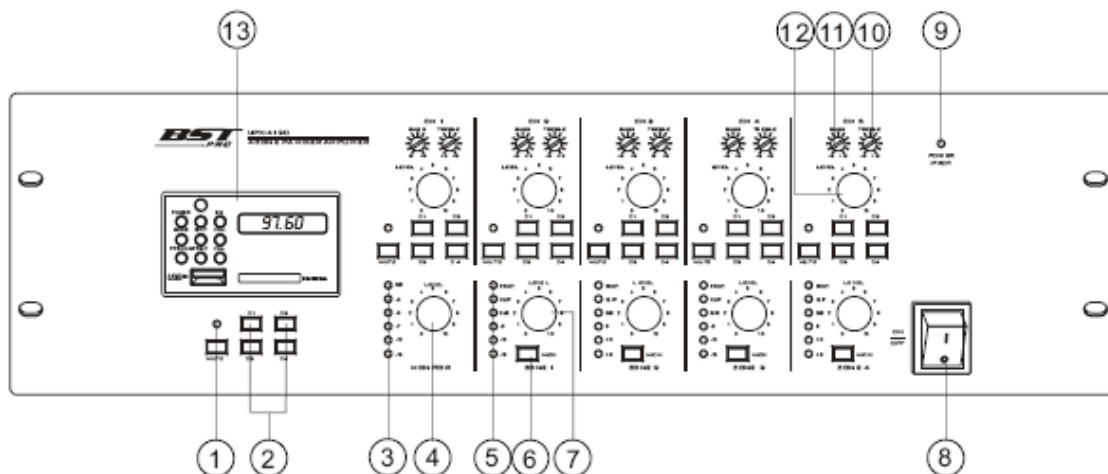

1. **MUTE GUMB**  
Pritisnite gumb za vklop na mute, so indikatorji na ON. Izklopite OFF, nato so pa indikatorji na OFF. Za vsak vhod (CH1–CH5).
2. **MATRIX GUMB**  
Matrix 4 kanalni izbirni gumb, pritisnite gumb za izbiro difuzijske cone (Z1 do Z4) za MP3 predvajalnik in za vsak vhod (CH1–CH5).
3. **MONITOR LEVEL INDICATOR**  
Indikator za izhod nivoja monitorja.
4. **MONITOR KONTROLA GLASNOSTI**  
Uporabite ta gumb za nastavev izhodnega nivoja signala monitorja.
5. **ZONE INDIKATOR NIVOJA**  
Indikator izhodnega nivoja za Zone1 in za vsako cono (Z1–Z4).
6. **ZONE MONITOR IZBIRNIK**  
Uporabite ta gumb za pošiljanje izbrane Zone na izhod monitorja.

**7. ZONE KONTROLA GLASNOSTI**

Uporabite ta gumb za nastavitev nivoja izhodnega signala za vsako Zone (Z1-Z5).

**8. GUMB ZA VKLOP**

Pritisnete stikalo za vklop naprave. Če želite izklopiti napravo znova stikalo za vklop.

**9. INDIKATOR NAPA JANJA**

Ko je vklopljen, indikator je ON.

**10. KONTROLA VISKIH TONOV**

Uporabite ta gumb za nastavitev visokih tonov signala za vsak vhod (CH1-CH5)

**11. KONTROLA NIZKIH TONOV**

Uporabite ta gumb za nastavitev nizkih tonov ton signala za vsak vhod (CH1-CH5)

**12. VHODNA MOČ**

Uporabite ta gumb, da nastavite vhodni nivo za vsak vhod (CH1-CH5)

**13. MP3 PLAYER**

MP3 predvajalnik, preklpite predvajalnik in vstavite USB ali SD kartico v režo.

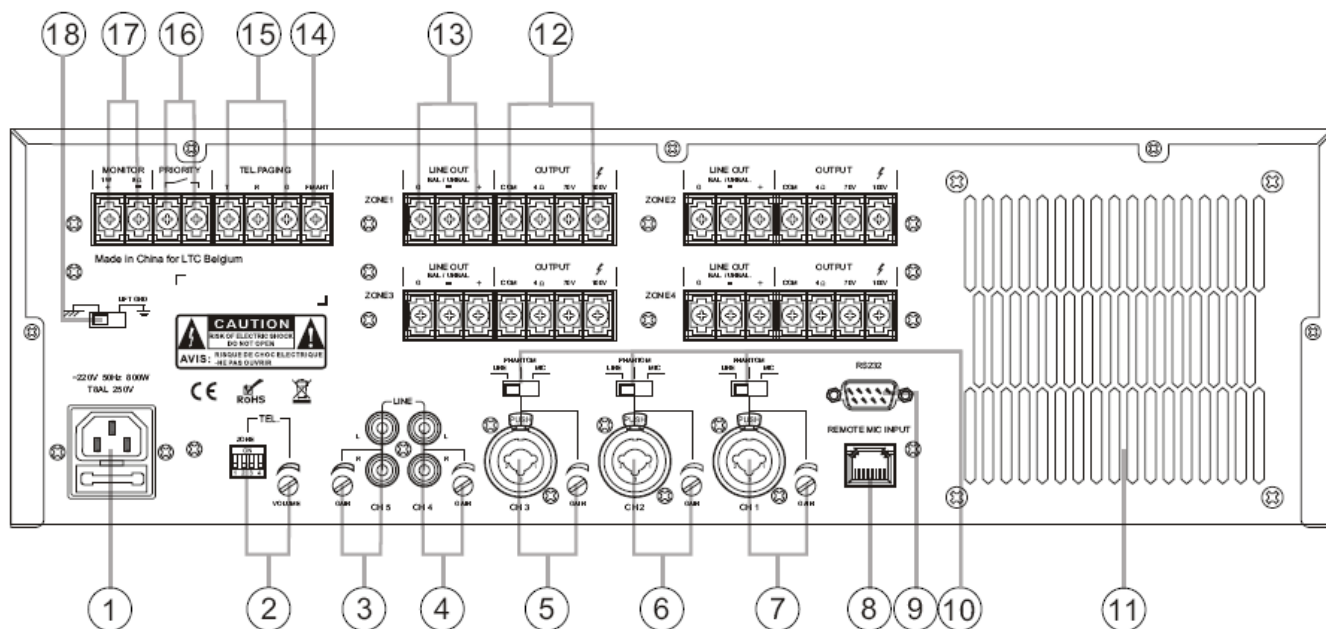
**ZADNJA PLOŠČA****1. VTIČNICA ZA NAPA JANJE**

Uporablja za priključitev enote na omrežno napajanje.

**2. TELEFONSKI VHOD**

Telefonsko DIP stikalo za izbiro in nivo vhodne kontrole.

**3. CH5 VHOD**

RCA vhod priključite na ta vhod LINE stereo kabel in prilagodite nivo signala vhoda CH5.

**4. CH4 VHOD**

RCA vhod priključite na ta vhod LINE stereo kabel in prilagodite nivo signala vhoda CH4.

**5. CH3 VHOD**

Kombinirani vhod, priključite na ta vhod vaš XLR ali JACK kabel, izberite napravo (LINE, PHANTOM, MIC) in nastavite nivo signala za vhod CH3.

**6. CH2 VHOD**

Kombinirani vhod, priključite na ta vhod vaš XLR ali JACK kabel, izberite napravo (LINE, PHANTOM, MIC) in nastavite nivo signala za vhod CH2.

**7. CH1 VHOD**

Kombinirani vhod, priključite na ta vhod vaš XLR ali JACK kabel, izberite napravo (LINE, PHANTOM, MIC) in nastavite nivo signala za vhod CH1.

**8. DALJINSKI MIC**

Daljinski mikrofonski vhod z izbiro Zone.

**9. RS232**

RS232 vrata za opcije.

**10. IZBIRNIK VHODOV**

Uporabite ta gumb, da izberete vhod (LINE, PHANTOM, MIC) za vsak kombinirani vhod (CH1, CH2, CH3).

**11. VENTILATOR**

Prezračevanje ojačevalca, pustite to mesto prosto za dobro hlajenje ojačevalca.

**12. ZONE IZHOD ZA ZVOČNIK**

Izhodni priključki za priključitev zvočnikov za Zone 1, ki se uporablja za terminal COM in 100V za stalno napetost zvočnik z transformatorjem 100V.

So izhodni priključki povezave za vsako Zone na priključene ostale Zone.

**13. ZONE LINE IZHOD**

Nizek nivo izhoda Zone1 za povezavo ojačevalnika moči.

So izhodni priključki povezave za vsako Zone na priključene ostale Zone.

**14. ANTENA**

Priključek za radijsko anteno.

**15. TELEFONSKI VHOD**

Vhodni priključek telefonskega signala.

**16. PREDNOSTNI KONTAKT**

Kratek stik za prioriteto MIC1 in telefonski vhod.

**17. MONITOR IZHOD**

Izhodni priključki za monitor zvočnik.

**18. PREKLOPNO STIKALO**

Stikalo za preklon ozemljitve

**PRIKLJUČKI**

- Zvočniški priključki:

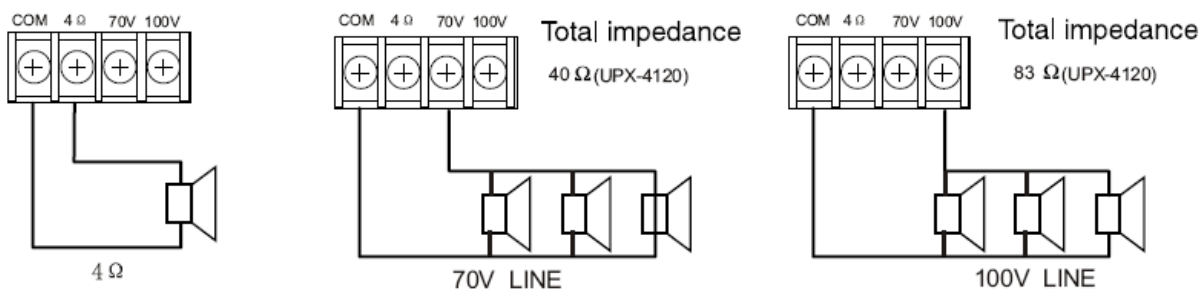

Oba 4Ω in 70V/100V terminala ne morejo se uporabiti istočasno. Impedance navedene na sliki predstavljajo najmanjšo impedanco celotnega zvočniškega sistema.

**OPOZORILO:** Prepričajte se da ste namestili priloženi pokrov sponk po dokončanju povezave. Ker je visoka napetost na sponkah zvočnikov ne dotikajte se teh terminalov, da bi preprečili električni udar.

- Vhodni priključki

- XLR type male connector



- Phone plug

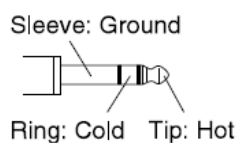

- Uporaba

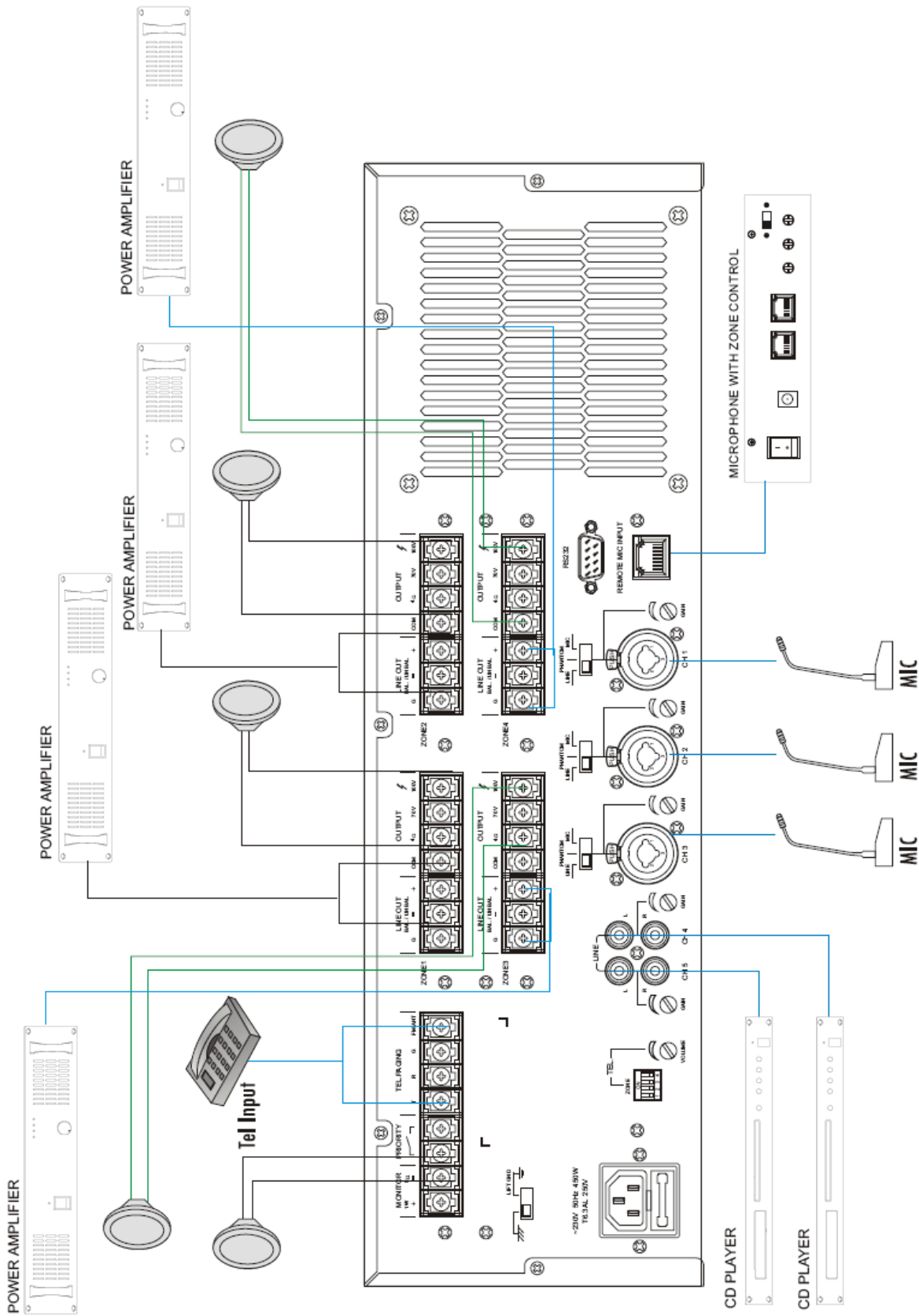

MERE :

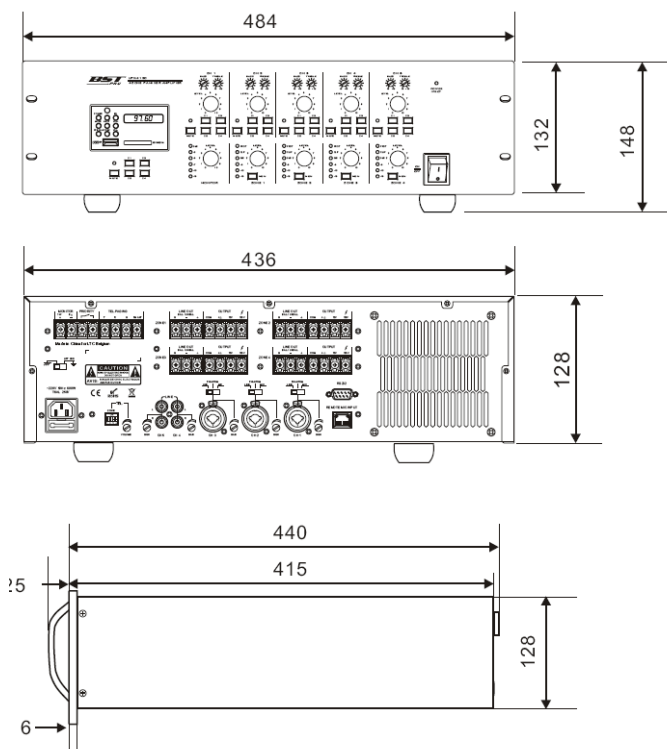
**TEHNIČNI PODATKI**

<b>Napajanje :</b>	220V AC / 50 Hz – 800W
<b>Izhodna moč:</b>	4 x 120W
<b>Izhodna impendanca:</b>	4Ω, 70V (40Ω), 100V (83Ω)
<b>Monitor izhod:</b>	1W / 8Ω
<b>Vhodna občutljivost:</b>	CH1,2,3 : 2.5mV/600Ω, 175mV/10kΩ CH4,5 : 350mV/10kΩ, TEL: 350mV/10kΩ, Daljinski Mic : 387mV/10kΩ
<b>Toni:</b>	Nizki : +/- 10dB à 100Hz - Visoki : +/- 10dB à 10kHz
<b>Signal/Šum:</b>	>65dB
<b>LINE izhodni nivo :</b>	1V/600Ω
<b>Frekvenčni razpon :</b>	80 Hz – 16 kHz
<b>MP3 Player:</b>	Samo FAT16, FAT32 formati, ne podpira mape, max kapaciteta 32Gb
<b>Popačenje :</b>	<1%
<b>Mere, Teža :</b>	484 x 440 x 132 mm - 11.68 kg

BST oprema ima 2-letno garancijo

Naslednja pravila veljajo od dneva, ko izdelek zapusti tovarno:

Datum na računu se šteje za datum začetka garancije.

Samo podjetja ki jih BST pooblasti smejo servisirati opremo. Garancija preneha veljati, ko drug serviser odpre opremo.

V garancijskem roku, se mora poškodovana oprema poslati po predplačniški pošti v originalni škatli.

BST bo vrnil blago s predplačniško pošto v prvem letu garancije, potem poštno stroške plača prejemnik

Potenciometri imajo omejeno življenjsko dobo in niso zajeti v garancijo.

Za vsa vprašanja storitve se obrnite na lokalnega distributerja, saj vam bo on znal najbolje pomagati.

## ROMANA

Va multumim pentru ca ati ales sistemul nostru de amplificare PA . Pentru siguranta dumneavoastra , va rugam sa cititi acest manual de utilizare cu atentie inainte de a utiliza sistemul .

### INSTRUCTIUNI PRIVIND SIGURANTA

- In cazul in care aparatul a fost expus unor fluctuatii de temperatura ca urmare a schimbarilor de mediu, nu-l porniti imediat. Condensul rezultat poate deteriora aparatul. Lasati aparatul oprit pana cand ajunge la temperatura camerei.
- Este esențial ca dispozitivul sa fie legat la pamantare. O persoana calificata trebuie sa efectueze conexiunea electrica.
- Asigurați-va ca tensiunea disponibila nu este mai mare decat cea necesara, - 230 VAC. 50 Hz.
- Asigurați-va ca, la primirea coletului, cablul de alimentare nu este rupt sau deteriorat. Daca este deteriorat, adresati-va furnizorului sau unui service autorizat pentru a inlocui cablul de alimentare.
- Deconectati aparatul de la retea atunci cand nu-l folositi sau inainte de a-l curata! Scoateti cablul de alimentare de la priza.
- DECONNECTAREA APARATULUI: In cazul in care aparatul se deconecteaza de la priza in caz de urgenta, aceasta operatie trebuie sa se poata efectua cu usurinta.

### AVERTISMENT:

1. Trebuie sa luati la cunostinta faptul ca prejudiciile cauzate de modificari manuale aduse dispozitivului nu sunt acoperite de garantie. Nu lasati la indemana copiilor si amatorilor.
2. Dispozitivul nu include piese de schimb pentru reparatii, va rugam sa verificati daca toate piesele sunt bine instalate si daca suruburile sunt bine stranse inainte de operare. Nu utilizati aparatul cand capacul este deschis.

### GHID GENERAL

- Functionarea acestui aparat este permisa numai alimentata cu curent alternativ 220VAC/50Hz si a fost conceput pentru utilizare doar in interior.
- Folositi aparatul numai dupa ce v-ati familiarizat cu functiile sale. Nu permiteti utilizarea de catre persoane care nu sunt calificate pentru operarea dispozitivului. Cele mai multe daune sunt rezultatul utilizarii aparatului de catre amatori.
- Va rugam sa folositi ambalajul original in cazul in care dispozitivul urmeaza sa fie transportat.
- Din motive de siguranta, va rugam sa luati la cunostinta faptul ca orice modificari ale dispozitivului sunt interzise. In plus, orice alta operatiune poate duce la scurt-circuit, arsuri, electrocutare, etc. In cazul in care acest dispozitiv va fi operat in orice alt fel decat cel descris in acest manual, produsul poate suferi daune, iar garantia se anuleaza.

## DESCRIERE

### PANOUL FRONTAL

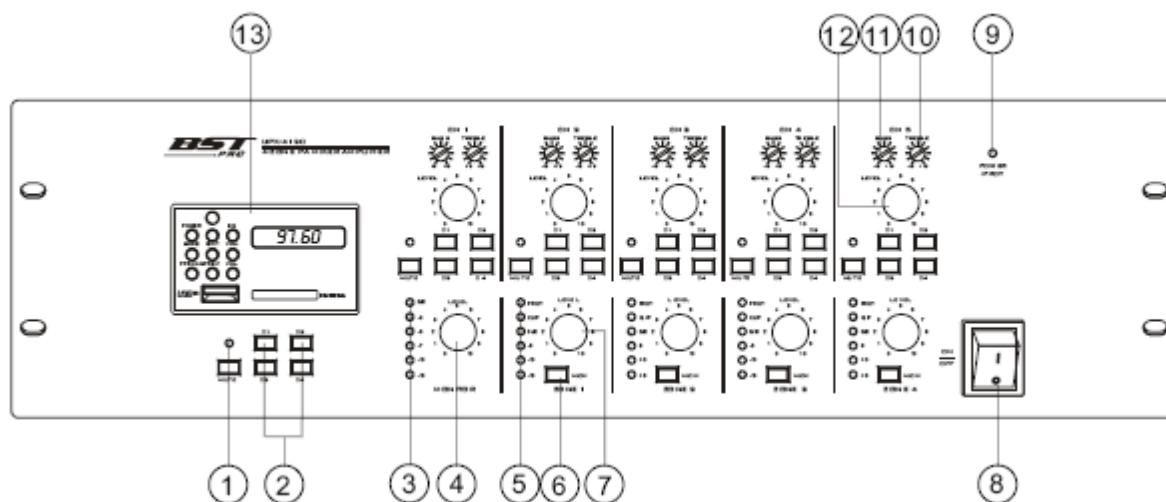

1. **BUTON MUTE**  
Apasati butonul pentru a activa functia , indicatoarele luminoase sunt pornite. Opriti functia mute si indicatoarele se vor opri.
2. **BUTON MATRIX**  
Butoanele selectarii matricii celor 4 canale, apasati butonul pentru a selecta zona (Z1 la Z4) pentru MP3 player si pentru fiecare intrare (CH1-CH5).
3. **INDICATOR NIVEL MONITORIZARE**  
Indicator nivel pentru iesire de monitorizare



4. **CONTROL VOLUM MONITORIZARE**  
Folositi acest buton pentru a regla nivelul semnalului de iesire pentru monitorizare.
5. **INDICATOR NIVEL ZONA**  
Indicator nivel iesire pentru zona1 si pentru fiecare zona (Z1-Z4).
6. **SELECTARE ZONA MONITORIZARE**  
Folositi acest buton pentru a selecta zona monitorizata.
7. **CONTROL VOLUM ZONA**  
Folositi acest buton pentru a regla nivelul semnalului de iesire pentru fiecare zona (Z1-Z5).
8. **BUTON PORNIRE**  
Apasati butonul de pornire pentru a porni aparatul. Pentru a opri aparatul apasati butonul de PORNIRE inca o data.
9. **INDICATOR PORNIRE**  
Cand aparatul este pornit, indicatorul este pornit.
10. **CONTROL TREBLE**  
Folositi acest buton pentru a regla sunetele inalte ale semnalului pentru fiecare intrare. (CH1-CH5)
11. **CONTROL BASS**  
Folositi acest buton pentru a regla sunetele joase ale semnalului pentru fiecare intrare. (CH1-CH5)
12. **VOLUM INTRARE**  
Folositi acest buton pentru a regla nivelul de intrare pentru fiecare intrare. (CH1-CH5)
13. **MP3 PLAYER**  
MP3 Player, porniti aparatul si introduceti un dispozitiv USB sau un card SD in slotul corespunzator.

## PANOU DIN SPATE

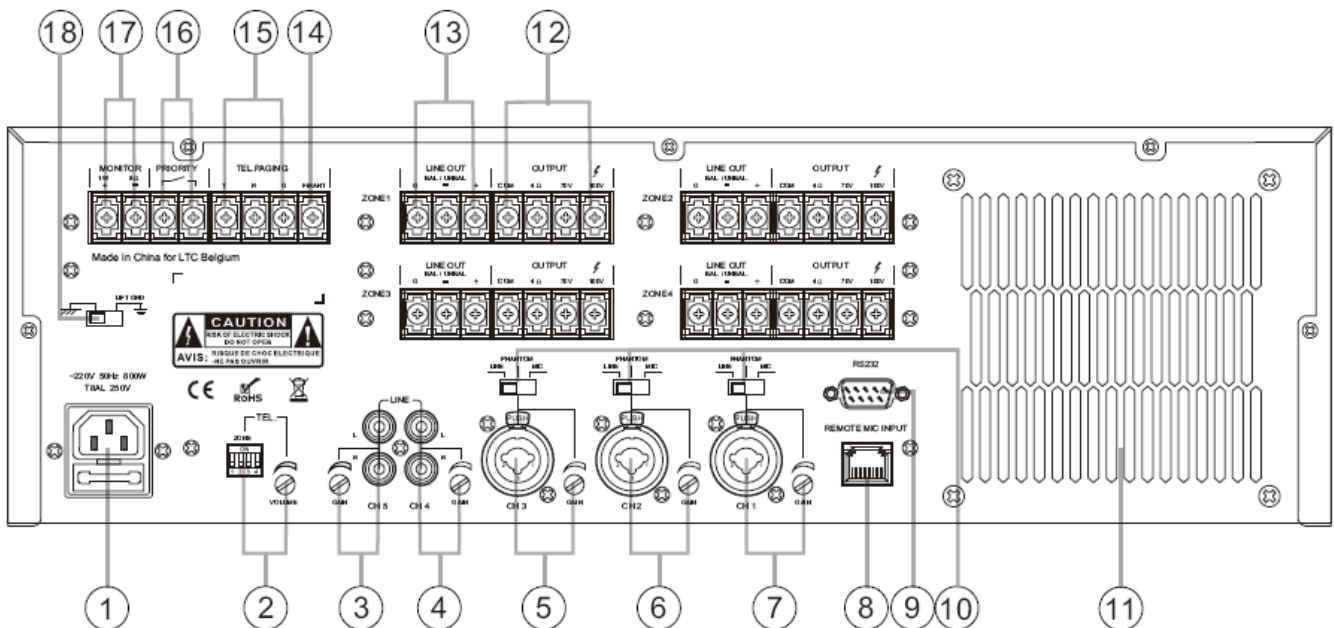

1. **MUFA ALIMENTARE**  
Folosita pentru a conecta aparatul la rețeaua de alimentare AC.
2. **INTRARE TELEFON**  
Selector pentru comutatorul DIP al telefonului si controlul intrării nivelului.
3. **INTRARE CH5**  
Intrare RCA , conectați la aceasta intrare cablul de semnal si reglați nivelul semnalului intrării CH5.
4. **INTRARE CH4**  
Intrare RCA , conectați la aceasta intrare cablul de semnal si reglați nivelul semnalului intrării CH4.

**5. INTRARE CH3**

Intrare Combo, conectati la aceasta intrare cablul XLR sau JACK , selectati dispozitivul (LINIE, PHANTOM, MICROFON) si reglati nivelul semnalului intrarii CH3.

**6. INTRARE CH2**

Intrare Combo , conectati la aceasta intrare cablul XLR sau JACK , selectati dispozitivul (LINIE, PHANTOM, MICROFON) si reglati nivelul semnalului intrarii CH2.

**7. INTRARE CH1**

Intrare Combo , conectati la aceasta intrare cablul XLR sau JACK , selectati dispozitivul (LINIE, PHANTOM, MICROFON) si reglati nivelul semnalului intrarii CH1.

**8. REMOTE MIC**

Port intrare microfon remote cu selectare zona.

**9. RS232**

Port RS232 .

**10. SELECTOR INTRARE**

Folositi acest buton pentru a selecta intrarea (LINIE, PHANTOM, MICROFON) pentru fiecare intrare Combo (CH1, CH2, CH3).

**11. VENTILATIE**

Ventilatie pentru amplificator - lasati locul liber pentru o mai buna ventilatie a amplificatorului.

**12. IESIRE ZONA DIFUZOR**

Terminalele de iesire pentru conectarea difuzoarelor pentru zona 1, folositi terminalul COM si 100V pentru difuzor cu transformator de 100V.

**13. IESIRE LINIE ZONA**

Nivel de iesire scazut Zona1 pentru a conecta un amplificator de putere.

**14. ANTENA**

Conector antena radio.

**15. INTRAREA TELEFON**

Conector intrare semnal telefon.

**16. PRIORITATE CONTACT**

Intrare prioritara pentru MIC1 si telefon.

**17. IESIRE MONITOR**

Terminale iesire pentru difuzorul de monitorizare.

**18. COMUTATOR FLOTANT**

Comutator pentru masa flotanta

## CONEXIUNI

- Conexiuni difuzoare:

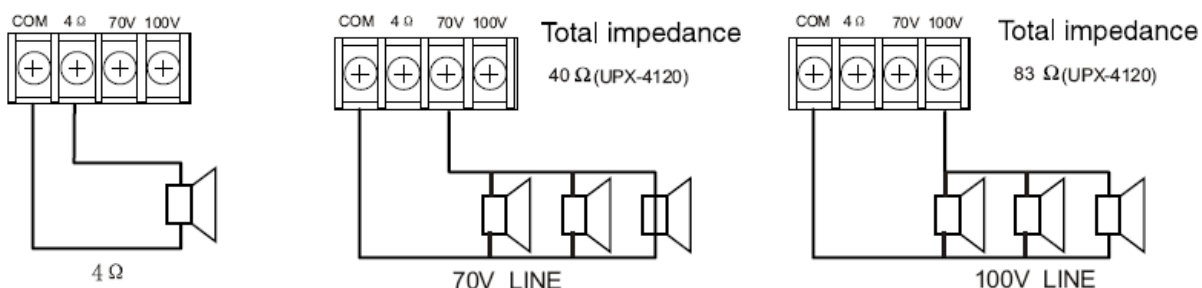

**Terminalele 4Ω si 70V/100V nu pot fi utilizate in acelasi timp!**  
**Impedantele indicate in figura reprezinta impedanta minima a intregului sistem de difuzoare.**

**AVERTISMENT: Asigurati-va ca ati atasat capacul terminalului dupa finalizarea conexiunii.**  
 Deoarece este aplicata o tensiune inalta la bornele difuzoarelor, nu atingeti aceste terminale, pentru a evita riscul aparitiei unui soc electric.

- Conexiuni intrari

• XLR type male connector

• Phone plug

- Utilizare

Pin 1: Ground  
Pin 2: Hot  
Pin 3: Cold

Sleeve: Ground

Ring: Cold Tip: Hot

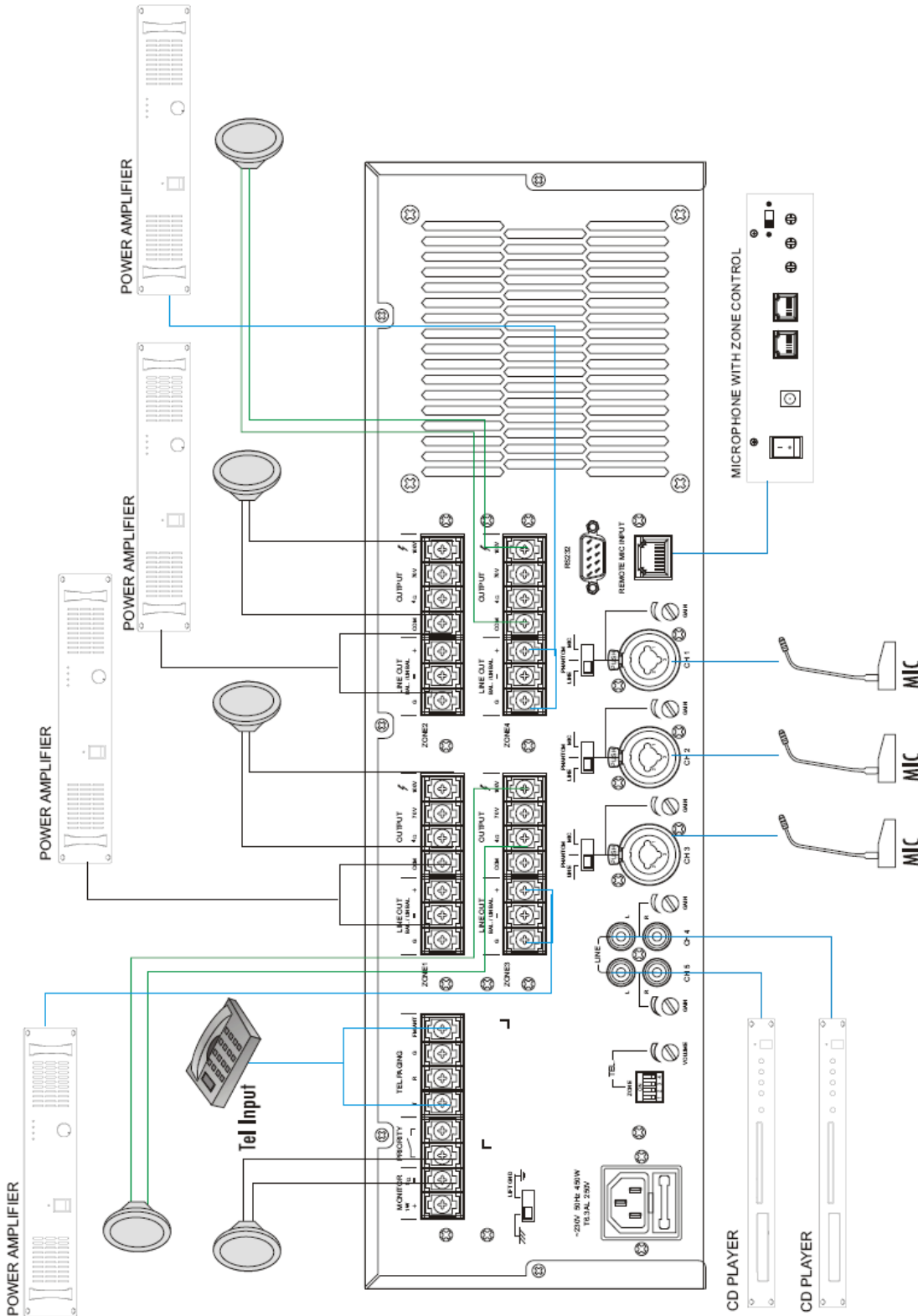

## DIMENSIUNI :

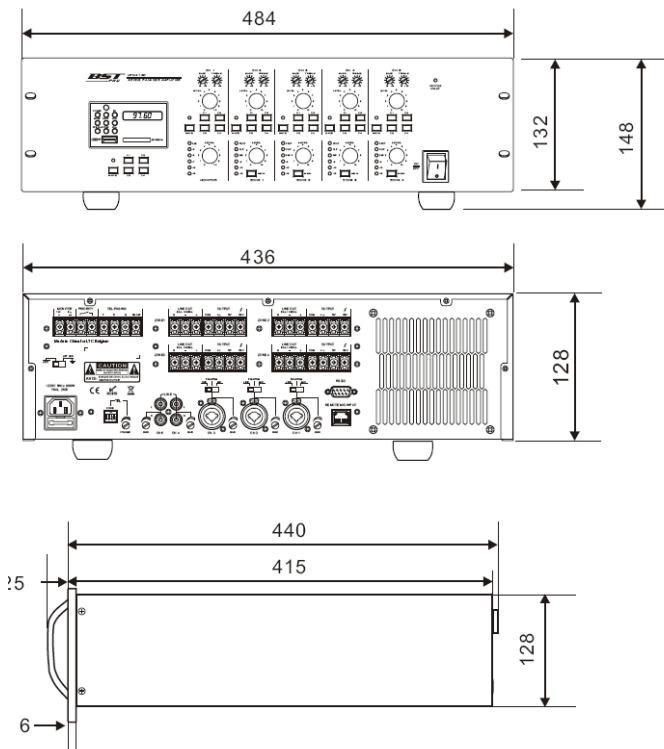

## SPECIFICATII TEHNICE

<b>Alimentare :</b>	220VAC / 50hz – 800W
<b>Putere de iesire</b>	4x 120W
<b>Impedanta iesire:</b>	4Ω, 70V (40Ω), 100V (83Ω)
<b>Iesire monitor</b>	1W / 8Ω
<b>Sensibilitate intrare</b>	CH1,2,3 : 2.5mV/600Ω, 175mV/10kΩ CH4,5 : 350mV/10kΩ, TEL: 350mV/10kΩ, Remote Mic : 387mV/10kΩ
<b>Sunet:</b>	Bass : +/- 10dB la 100Hz - Treble : +/- 10dB la 10kHz
<b>Raport S/N :</b>	> 65 dB
<b>Nivel iesire linie :</b>	1V/600Ω
<b>Raspuns in frecventa :</b>	80 Hz-16 kHz
<b>MP3 Player:</b>	doar format FAT16, FAT32, nu suporta directoare, capacitate maxima de 32 GB
<b>Distorsiune armonica :</b>	< 1 %
<b>Dimensiuni/Greutate :</b>	484 x 440 x 132 mm / 11.68 Kg

Echipamentele BST au o garantie de doi ani pentru piese si manopera.  
 Urmatoarele reguli se aplica din ziua in care echipamentul paraseste fabrica:  
 Data de pe factura se considera a fi data de la care garantia este valabila.  
 Doar companiile aprobate de BST au voie sa lintervina asupra echipamentului. Garantia devine nula atunci cand alti tehnicieni intervin asupra echipamentului.

Potentiometrele au o durata de functionare limitata si nu sunt acoperite de garantie.  
 Pentru toate solicitarile de servicii, consultati distribuitorul local, caci el este cel mai in masura sa va ajute.

## POLSKI

Dziękujemy za zakup urządzenia UPX-4120. Przed rozpoczęciem korzystania z urządzenia zapoznaj się dokładnie z instrukcją obsługi oraz zaleceniami dotyczącymi bezpieczeństwa.

### INSTRUKCJA BEZPIECZEŃSTWA

- Jeśli urządzenie narażone było na zmianę temperatury ze względu na warunki otoczenia, nie włączaj urządzenia od razu. Różnica temperatur mogłaby uszkodzić urządzenie. Pozostaw listwę do momentu ocieplenia do warunków pokojowych.
- Bardzo ważne jest aby urządzenie posiadało uziemienie. Podłączenia powinna dokonywać wykwalifikowana, posiadająca wiedzę na temat urządzeń elektrycznych osoba.
- Upewnij się, że napięcie obowiązujące w danym regionie odpowiada systemowi napięcia, w którym pracuje urządzenie (dane podane są w specyfikacji technicznej na końcu instrukcji obsługi).
- Upewnij się, że przewód zasilania oraz gniazdo sieciowe do którego podłączasz listwę są w dobrym stanie i nie są uszkodzone. W razie awarii skontaktuj się z administratorem lub serwisem sieci elektrycznej w celu jej usunięcia/wymiany gniazda.
- Zawsze odłączaj urządzenie od prądu kiedy nie jest używane oraz przed czyszczeniem i konserwacją. Kabel może być podłączany jedynie za wtyczkę. Nigdy nie wyciągać wtyczki ciągnąc za przewód zasilający.
- ROZŁĄCZANIE: Jeśli wtyczka lub przewód zasilania pełni funkcję głównego wyłącznika to powinien on być łatwo dostępny dla użytkownika.
- Ze względu na zastosowanie soczewki powiększającej nie należy doprowadzać do odbicia światła do wewnątrz. Mogłoby to spowodować wzrost temperatury wewnątrz urządzenia i w konsekwencji uszkodzić reflektor.

### UWAGA:

1. Bądź bardzo uważny w trakcie instalacji. Praca z urządzeniami wysokiego napięcia spowodować może zagrożenie porażenia prądem w przypadku kontaktu bezpośredniego z gołym przewodem.
2. Nigdy nie należy patrzeć prosto w źródło światła. Wrażliwe osoby mogłyby ulec atakowi epilepsji.
1. Pamiętaj, że uszkodzenia mechaniczne oraz wszelkie usterki spowodowane niewłaściwym użytkowaniem grożą utratą gwarancji oraz jej nie podlegają. Chroń przed dziećmi. Tylko do użytku przez profesjonalistów.
2. Urządzenie nie zawiera żadnych elementów dodatkowych oraz części zapasowych. Nie używaj przy zdjętej obudowie.

### INFORMACJE OGÓLNE:

1. Urządzenie zostało skonstruowane wyłącznie do pracy przy napięciu max. 100-240VAC/50-60Hz. Przeznaczone jest do użytku wewnętrznego. Nie naraża na wstrząsy. Nie używaj siły przy instalacji czy użytkowaniu.
2. Używaj urządzenia jedynie po zapoznaniu się z jego funkcjami. Dostępny do użytku przez profesjonalistów. Większość usterek spowodowana jest niewłaściwym użytkowaniem.
3. W trakcie transportu używaj jedynie oryginalnego opakowania.
4. Z powodów bezpieczeństwa pamiętaj, że wszelkie modyfikacje, przeróbki, naprawa we własnym zakresie są zabronione. Wszystkie inne modyfikacje mogą prowadzić do porażenia prądem, samozapłonu, wybuchu lampy, uszkodzenia, a ostatecznie do utraty gwarancji.

## Opis

### PANEL PRZEDNI

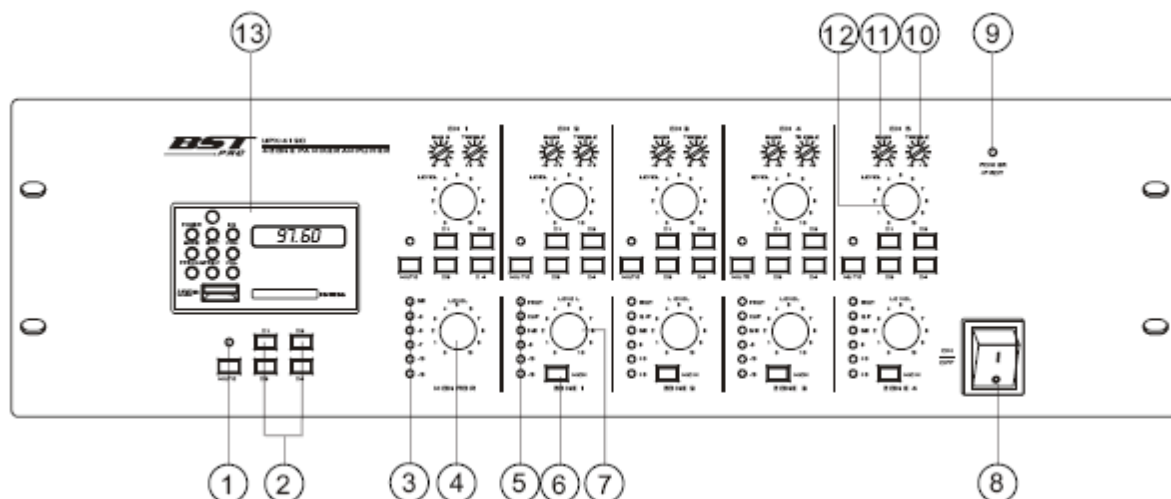

#### 1. PRZYCISK MUTE

Wciśnij przycisk aby włączyć tryb "mute" (wyciszenie). Wskaźnik świetlny jest włączony. Wyłącz "mute" wskaźnik led zgaśnie. Funkcja dla każdego kanału. (CH1-CH5).

#### 2. PRZYCIS MATRIX

Przycisk Matrix je 4 kanałowym przełącznikiem wyboru strefy, wciśnij przycisk aby wybrać konkretną strefę (Z1 - Z4) dla odtwarzacza MP3 oraz dla każdego kanału (CH1-CH5).

3. **WSKAŹNIK POZIOMU MONITORA**  
Wskaźnik poziomu wyjścia monitora.
4. **MONITOR VOLUME CONTROL**  
Użyj tego przycisku aby zwiększyć głośność monitora.
5. **ZONE LEVEL INDICATOR**  
Wskaźnik poziomu wyjścia sygnału na strefy (Z1-Z4).
6. **WYBÓR FUNKCJI MONITOR DLA DANEJ STREFY**  
Użyj tego przełącznika aby wysłać sygnał do monitora z danej strefy
7. **GŁOŚNOŚĆ STREFY**  
Użyj tego przycisku aby dodać głośności wyjściowej każdej ze strefy (Z1-Z5).
8. **WŁĄCZNIK ZASILANIA**  
Wciśnij przycisk zasilania aby włączyć urządzenie. Wciśnij ponownie aby wyłączyć urządzenie.
9. **Wskaźnik zasilania**  
Jeśli zasilanie jest włączone wskaźnik jest również włączony.
10. **WYSOKIE TONY**  
Użyj tego potencjometru aby dodać wysokich tonów (CH1-CH5)
11. **NISKIE TONY**  
Użyj tego potencjometru aby dodać niskich częstotliwości dla każdego kanału (CH1-CH5)
12. **GŁOŚNOŚĆ WEJŚCIA**  
Użyj tego potencjometru aby zwiększyć poziom wejścia każdego kanału (CH1-CH5)
13. **ODTWARZACZ MP3**  
Odtwarzacz mp3, włóż pendrive USB lub kartę SD do slotu kart pamięci.

## REAR PANEL

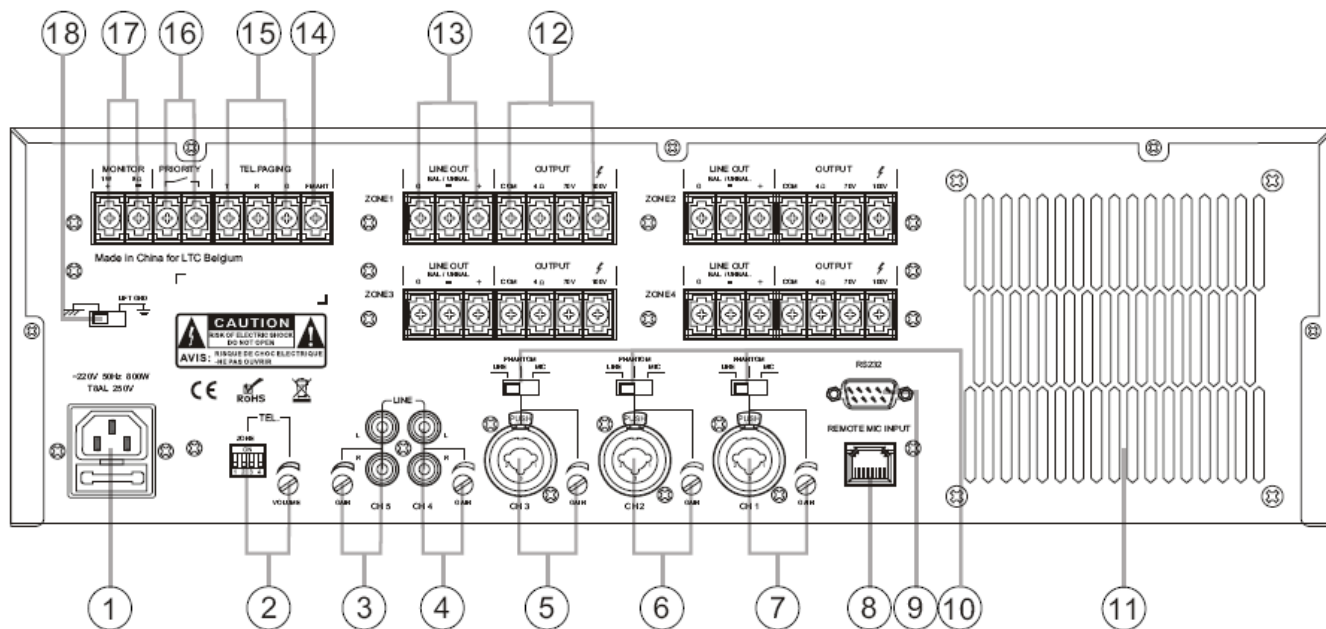

1. **LISTWA ZASILANIA**  
Używana do podłączenia zasilania do gniazda sieciowego 230V
2. **WEJSCIE TELEFONICZNE**  
Przełącznik wejścia telefonicznego oraz kontrola głośności
3. **CH5 WEJŚCIE**  
wejście RCA, podłącz do tego wejścia kabel liniowy stereo aby podać sygnał liniowy na kanał CH5.
4. **CH4 WEJŚCIE**  
wejście RCA, podłącz do tego wejścia kabel liniowy stereo aby podać sygnał liniowy na kanał CH5.

**5. CH3 WEJŚCIE**

Gniazdo Combo, podłącz do tego wejścia przewód XLR lub JACK, wybierz czułość wejścia (LINE, PHANTOM, MIC) oraz podaj sygnał z wejścia CH3.

**6. CH2 WEJŚCIE**

Gniazdo Combo, podłącz do tego wejścia przewód XLR lub JACK, wybierz czułość wejścia (LINE, PHANTOM, MIC) oraz podaj sygnał z wejścia CH2.

**7. CH1 WEJŚCIE**

Gniazdo Combo, podłącz do tego wejścia przewód XLR lub JACK, wybierz czułość wejścia (LINE, PHANTOM, MIC) oraz podaj sygnał z wejścia CH1.

**8. ZEWNĘTRZNY MIKROFON**

Wejście mikrofonowe z wyborem strefy.

**9. RS232**

dodatkowy port RS 232

**10. PRZEŁĄCZNIK WYBORU**

Użyj tego przełącznika opcji wyboru kanału dla jego zmiany (LINE, PHANTOM, MICRO) dla każdego wejścia typu Combo (CH1, CH2, CH3).

**11. WENTYLACJA**

Wentylacja wzmacniacza, nigdy nie zasłaniaj aby chłodzenie odbywało się prawidłowo.

**12. WYJŚCIE GŁOŚNIKOWE STREF**

Wyjścia terminal do podłączenia głośników do strefy 1, użyto terminalu COM oraz 100V do systemów instalacji 100V z transformatorem.

**13. WYJŚCIE LINIOWE STREFY**

Niskiej czułości wyjście liniowe Strefy 1

Są to wyjścia terminal dla każdej strefy do podłączenia do kolejnej strefy

**14. ANTENA**

Podłączenie anteny radiowej.

**15. WEJŚCIE TELEFONICZNE**

Wejście sygnału telefonu

**16. PRIORYTET SYGNAŁU**

Ustawienie priorytetu dla MIC1 oraz wejścia mikrofonowego.

**17. WYJŚCIE MONITOR**

Gniazda wyjściowe dla monitora

**18. PRZEŁĄCZNIK PRZEPIYWU**

Przełącznik przepływu sygnału

## Połączenia

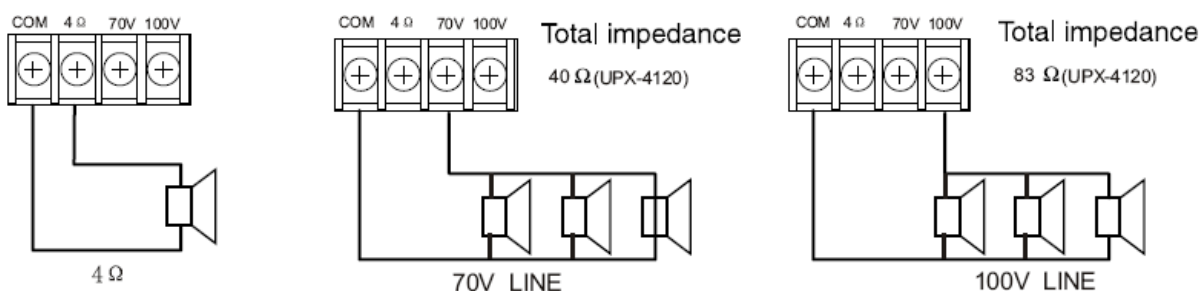
**1. Połączenia głośników:**

Oba złącza 4Ω oraz 70V/100V nie mogą być używane jednocześnie. Impedancja wskazana w specyfikacji jest minimalną opornością dla wszystkich głośników w systemie.

**OSTRZEŻENIE:** Bądź pewny, że założyłeś dostarczone zaślepki złączy terminal po instalacji przewodów. Wysokie napięcie przepływające przez obwód! Nigdy nie dotykaj złączy aby uniknąć porażenia prądem!

1. Połączenia wejścia

• XLR type male connector

• Phone plug



Sleeve: Ground

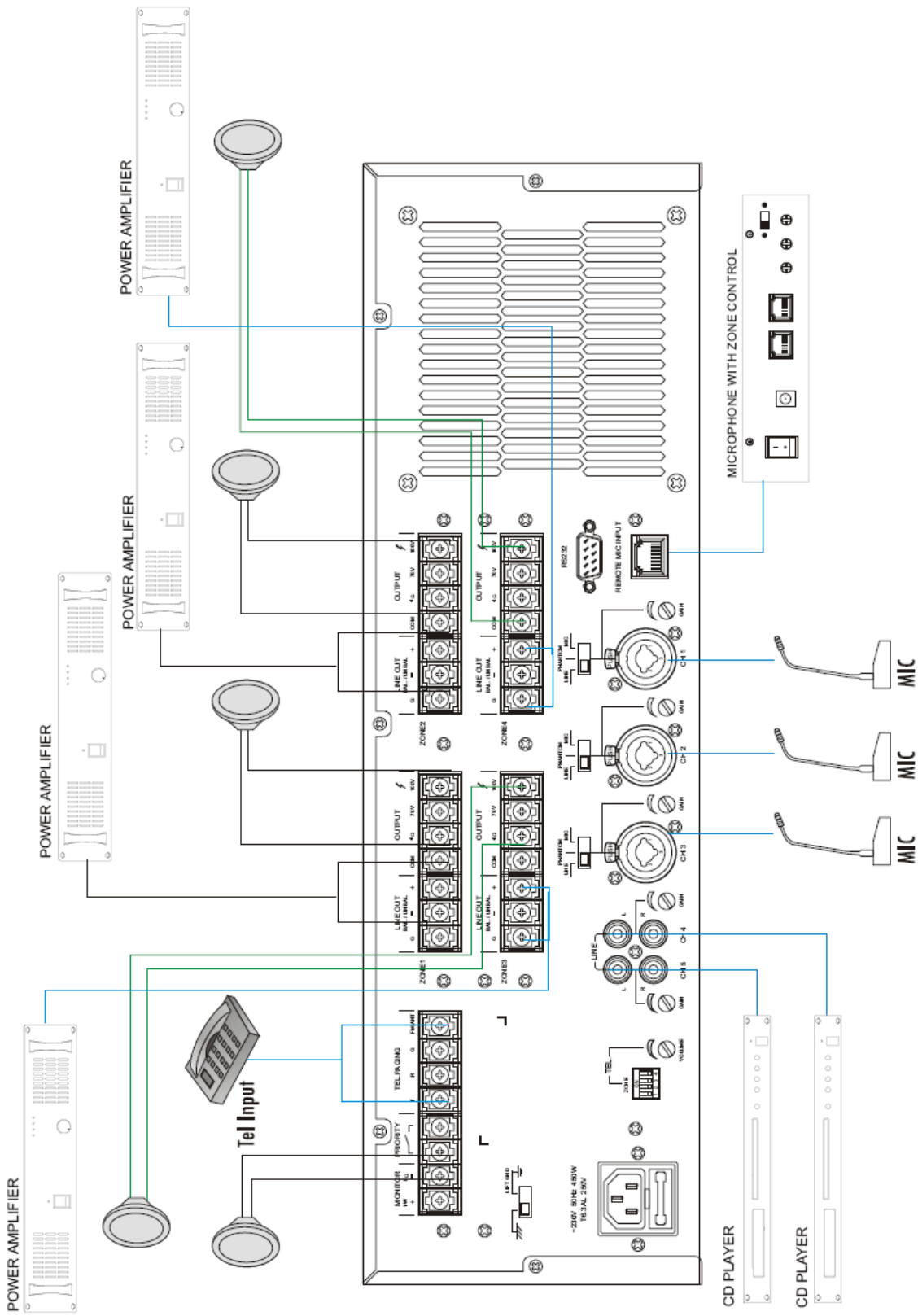
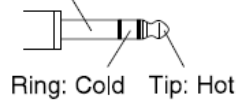



## DIMENSION :

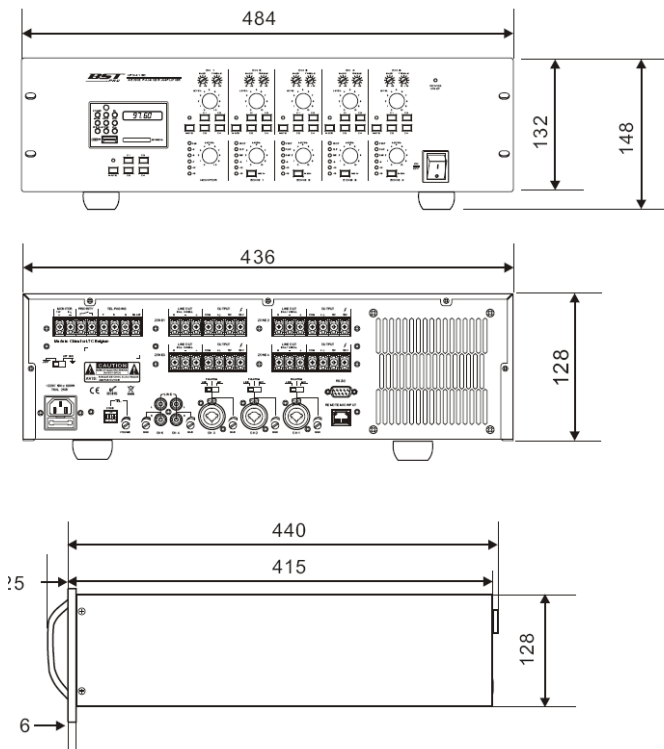

## TECHNICAL SPECIFICATIONS

<b>Power supply :</b>	220VAC / 50hz – 800W
<b>Output power:</b>	4x 120W
<b>Output Impedance:</b>	4Ω, 70V (40Ω), 100V (83Ω)
<b>Monitor Output:</b>	1W / 8Ω
<b>Input sensitivity:</b>	CH1,2,3 : 2.5mV/600Ω, 175mV/10kΩ CH4,5 : 350mV/10kΩ, TEL: 350mV/10kΩ, Remote Mic : 387mV/10kΩ
<b>Tone:</b>	Bass : +/- 10dB à 100Hz - Treble : +/- 10dB à 10kHz
<b>S/N Ratio :</b>	>65dB
<b>Line output level :</b>	1V/600Ω
<b>Frequency response :</b>	80hz-16khz
<b>MP3 Player:</b>	Only FAT16, FAT32 format, don't support folders, max capacity 32Gb
<b>Harmonic Distortion :</b>	<1%
<b>Dimension, Weight :</b>	484x440x132 - 11.68Kg

BST equipment is covered by a 2 years warranty on parts and labour

The following rules apply from the day the equipment leaves the factory:

The date on the invoice is considered to be the date the warranty begins.

Only companies approved by BST are allowed to work on the equipment. Warranty becomes void when other service technicians open the equipment.

During warranty period, defective equipment must be sent by pre-paid mail in the original box.

BST will return the goods by pre-paid mail during the first year of warranty; thereafter the mailing cost is to be paid by the recipient

Potentiometers have a limited lifetime and are not covered by the manufacturer for more than normal use.

For all service enquiries, refer to your local distributor, as he is best able to help you.

Imported from China by:

**Lotronic SA**  
**Avenue Zénobe Gramme 11**  
**1480 SAINTES**  
**Belgium**