

**e835**

**e835 S**

Bedienungsanleitung  
Instructions for use  
Руководство по  
эксплуатации

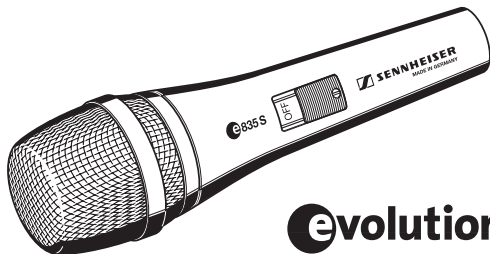
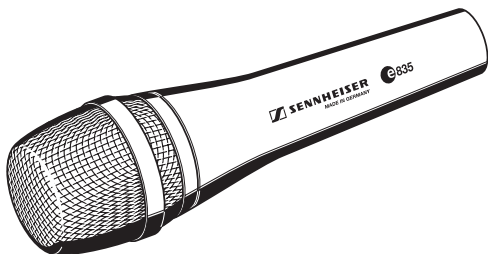

**evolution**

Deutsch

English

Русский

## ☉835 / ☉835 S

Das ☉835 ist ein Leadmikrofon mit Nierencharakteristik, das speziell für den harten Bühneneinsatz entwickelt wurde.

Das Mikrofon verfügt über einen gleichmäßigen Frequenzgang, der für eine gleich bleibend hohe Klangqualität bei direkter oder seitlicher Einsprache sorgt. Eine sanfte Präsenzanhebung schafft einen klar definierten Sound. Der minimale Nahbesprechungseffekt schafft gleich bleibende klare Bässe bei wechselnden Mikrofonabständen.

Seine Nierencharakteristik gewährleistet eine hohe Rückkopplungssicherheit und ermöglicht hohe Schalldrücke. Das robuste Gehäuse und die innere Dämpfung schirmen das Mikrofon gut gegen Körperschall ab.

Die Variante ☉835 S verfügt über einen geräuscharmen An-/Aus-Schalter.

## Merkmale

- Robustes Metallgehäuse
- Hohe Rückkopplungssicherheit
- Sehr gute Körperschalldämpfung durch federnde Kapsellagerung
- Gleichbleibende Klangqualität bei direkter oder seitlicher Einsprache
- Wirksame Dämpfung rückwärtig einfallender Schallanteile
- Brummkompensationsspule

## Lieferumfang

- Mikrofon 835 / 835 S
- Mikrofonklammer MZQ 800
- Tasche
- Bedienungsanleitung
- Garantiekarte

## Ein- Ausschalten (nur 835 S)

Mit der Schraube stellen Sie den Schalter in der ON-Stellung fest.

## Anschlussbelegung XLR-3

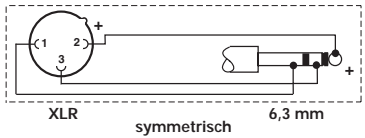
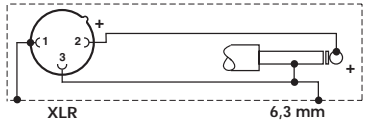
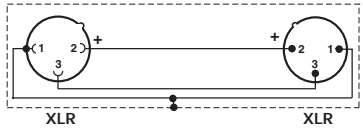
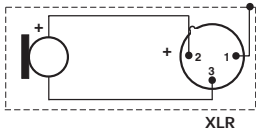

## Einsprachekorb abdrehen

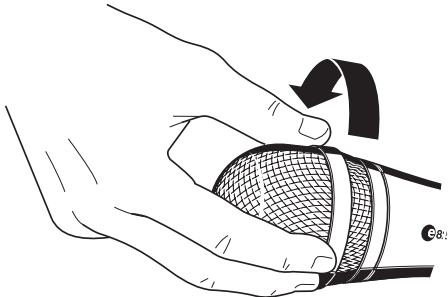

## Mikrofon platzieren

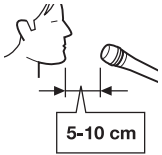
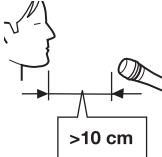
Positionierung	Klangresultat	Kommentar
	<p>viel Nahbesprechungseffekt (viel Bass/Grundton)</p> <p>druckvoller, direkter Sound</p>	<p>sehr geringes Übersprechen von anderen Schallquellen</p>
	<p>weniger Nahbesprechungseffekt (weniger Bass/Grundton)</p> <p>mehr Raumanteil, natürlicher, ausgewogener Sound</p>	<p>mehr Übersprechen von anderen Schallquellen</p>
	<p>kaum Nahbesprechungseffekt (wenig Bass/Grundton)</p> <p>viel Raumanteil, indirekter Sound</p>	<p>viel Übersprechen von anderen Schallquellen</p>

Beim Auftreten von Zischlauten kann eine Ausrichtung nicht direkt auf den Mund sondern etwas seitlich Abhilfe bringen. Monitorlautsprecher sollten sich zur Vermeidung von Rückkopplungen im Winkelbereich der maximalen Auslöschung des Mikrofons befinden.

Um Störungen durch Übersprechen von benachbarten Schallquellen zu vermeiden, versuchen Sie, das Mikrofon so zu halten, dass die Störschallquelle im Winkelbereich der größten Auslöschung des Mikrofons liegt (ca. 180°; vgl. Polardiagramm).

## Polardiagramm

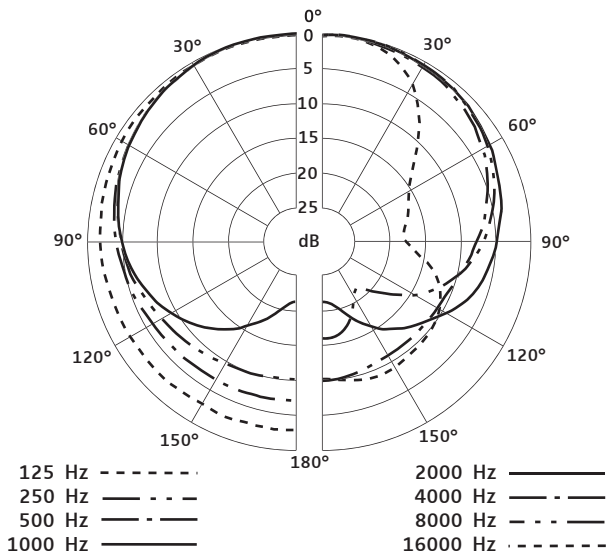

## Frequenzgang

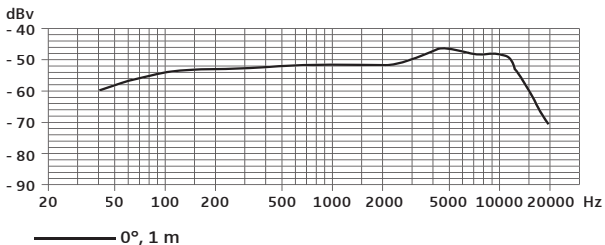

## Technische Daten

Wandlerprinzip	dynamisch
Übertragungsbereich	40.....16.000 Hz
Richtcharakteristik	Niere
Freifeld-Leerlauf- Übertragungsfaktor(1 kHz)	2,7 mV/Pa
Nennimpedanz	350 $\Omega$
Min. Abschlussimpedanz	1 K $\Omega$
Stecker	XLR-3
Gewicht	330 g
Temperaturbereich	0°C bis +40°C
Maße	Ø 48 x L 180 mm



# Übersicht Mikrofonanwendungen

Anwendung	Modell										
	e602	e604	e606	e608	e614	e815	e825	e835	e840	e845	e865
Gesang						x	x	x	x	x	x
Chor					x						
Studio, akustische Instrumente					x						
Orchester					x						
Blechbläser / Saxophon	x	x		x							
Akustische Gitarre					x						
Akustischer Bass					x						
Gitarrenverstärker			x								
Bassverstärker	x										
Leslie	x	x	x								
Piano, Flügel					x						
Kick Drum	x										
Snare Drum		x	x	x							
Hänge-Tom		x	x	x							
Stand-Tom	x	x	x								
Congas		x	x	x							
Becken					x						
Percussion		x	x	x	x						
Overhead					x						

# Herstellererklärungen

## Garantie

2 Jahre

## Konformitätserklärung



Sennheiser electronic GmbH & Co. KG erklären, dass dieses Gerät die anwendbaren CE-Normen und Vorschriften erfüllt.

Vor Inbetriebnahme sind die jeweiligen länderspezifischen Vorschriften zu beachten.

## WEEE-Erklärung



Bitte entsorgen Sie dieses Gerät am Ende seiner Nutzungsdauer bei Ihrer örtlichen kommunalen Sammelstelle oder im Recycling Center.

## ☉835 / ☉835 S

The ☉835 is a cardioid lead vocal stage microphone specially designed to perform under pressure.

Its balanced frequency response maintains signal quality when moving on and off axis during performance. The gentle presence boost ensures vocal clarity and projection. The minimal proximity effect provides for consistently clear bass-end performance when singing closer to, or further from the microphone.

The cardioid pick-up pattern provides excellent feedback rejection, enabling the microphone to handle higher sound pressure levels. The rugged metal construction and internal damping isolates handling noise.

The ☉835 S variant features a silent ON/OFF switch.

## Features

- Rugged metal body
- Excellent feedback rejection
- Shock-mounted capsule provides excellent suppression of handling noise
- Uniform on- and off-axis response
- Cardioid pick-up pattern provides isolation from other on-stage signals
- Humbucking coil

## Delivery includes

- 835 / 835 S microphone
- MZQ 800 microphone clamp
- Pouch
- Instructions for use
- Warranty Certificate

## ON/OFF switch (835 S only)

Use the screw to lock the switch in the ON position. With the switch set in the ON position, gently turn the screw head 90° to lock the switch in position.

## Pin assignment of XLR-3 connector

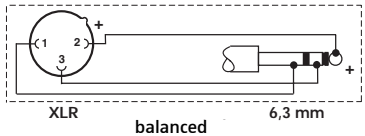
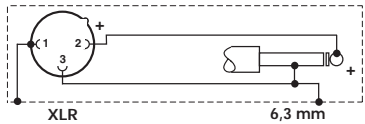
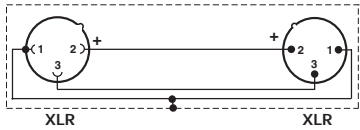
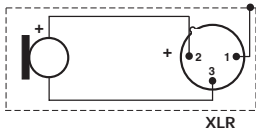

## Removing the sound inlet basket

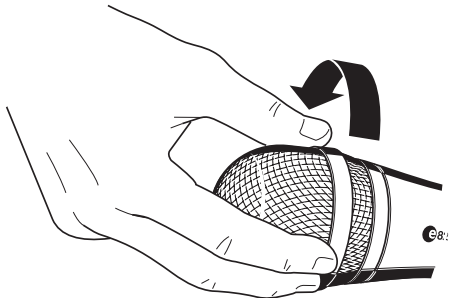

## Positioning the microphone

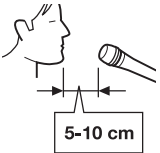
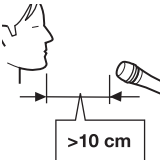
Position	Resulting sound	Commentary
	High proximity effect (much bass/ fundamental)  Powerful, direct sound	Very little crosstalk from other sound sources
	Less proximity effect (less bass/ fundamental)  Some room ambience, natural, balanced sound	More crosstalk from other sound sources
	Very little proximity effect (little bass/ fundamental)  More room ambience, indirect sound	Much crosstalk from other sound sources

If sibilance or “popping” occurs, position the microphone not directly in front of the mouth but slightly to the side. In order to prevent feedback, position monitor loudspeakers so that they are located in the angle area of the highest cancellation of the microphone.

In order to prevent interference due to crosstalk between adjacent sound sources, try to position the microphone so that the interfering sound source is located in the angle area of the highest cancellation of the microphone (approx.  $180^\circ$ ; see polar diagram).

## Polar diagram

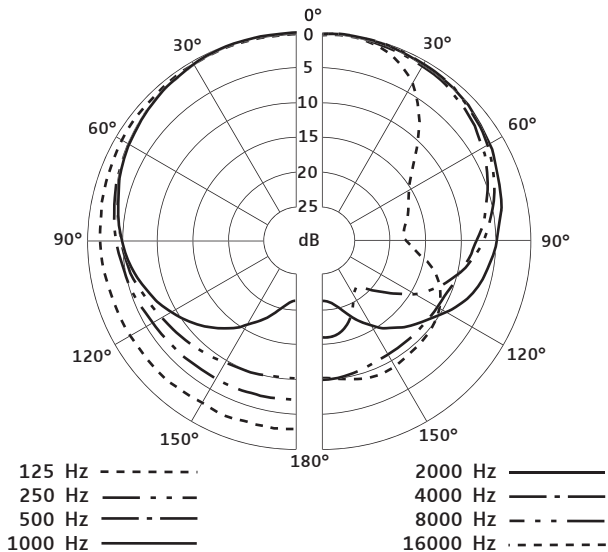

## Frequency response curve

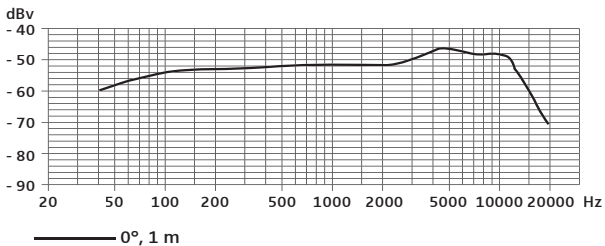

## Specifications

Transducer principle	dynamic
Frequency response	40.....16,000 Hz
Pick-up pattern	cardioid
Sensitivity (free field, no load at 1 kHz)	2.7 mV/Pa
Nominal impedance	350 $\Omega$
Min. terminating impedance	1 k $\Omega$
Connector	XLR-3
Weight	330 g
Operating temperature	0°C to +40°C
Dimensions	Ø 48 x L 180 mm



## Overview of microphone applications

Application	Variant										
	e602	e604	e606	e608	e614	e815	e825	e835	e840	e845	e865
Vocals						x	x	x	x	x	x
Choirs					x						
Studio, acoustic instruments					x						
Orchestra					x						
Brass / Saxophone	x	x		x							
Acoustic guitar					x						
Acoustic bass					x						
Guitar amplifiers			x								
Bass amplifiers	x										
Leslie	x	x	x								
Piano, grand piano					x						
Kick drums	x										
Snare drums		x	x	x							
Rack toms		x	x	x							
Floor toms	x	x	x								
Congas		x	x	x							
Cymbals					x						
Percussion		x	x	x	x						
Overheads					x						

## Manufacturer declarations

### Warranty

2 years

### Approval



Sennheiser electronic GmbH & Co. KG declare that this device is in compliance with the applicable CE standards and regulations.

Before putting the device into operation, please observe the respective country-specific regulations!

### WEEE Declaration



Please dispose of this product at the end of its operational lifetime by bringing it to your local collection point or recycling centre for such equipment.

## Микрофон **835** / **835 S**

**835** – это вокальный микрофон с кардиоидной характеристикой направленности, разработанный специально для применения в сложных сценических условиях.

Микрофон имеет ровную амплитудно-частотную характеристику, обеспечивающую стабильно высокое качество передачи звуков сбоку или по оси направленности. Мягкий подъем «презенса» создает четко сформированный звуковой образ. Минимальный эффект близости обеспечивает ровную отдачу по НЧ при изменении расстояния до микрофона.

Кардиоидная характеристика направленности обеспечивает высокую степень подавления обратной связи и возможность работы с высокими уровнями звукового давления. Прочный корпус и система внутреннего демпфирования надёжно защищают микрофон от механических шумов.

Вариант **835 S** оборудован бесшумным выключателем.

## Особенности

- прочный металлический корпус
- высокая степень подавления обратной связи
- хорошее ослабление механических шумов благодаря antivибрационному креплению капсуля
- стабильное качество передачи звуков сбоку и по оси направленности
- эффективное ослабление боковых звуков
- встроенная катушка подавления фона от сети переменного тока

## Комплект поставки

- Микрофон 835 / 835 S
- Микрофонный держатель MZQ 800
- Чехол
- Руководство по эксплуатации
- Гарантийный сертификат

## Включение и выключение (только 835 S)

При помощи винта зафиксируйте выключатель в положении ON.

## Назначение контактов разъёма XLR-3

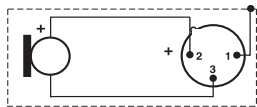

XLR

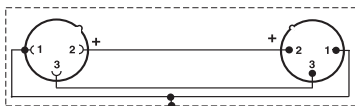

XLR

XLR

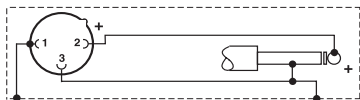

XLR

6,3 мм

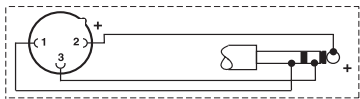

XLR

Балансный

6,3 мм

## Снятие защитной сетки звукового капсюля

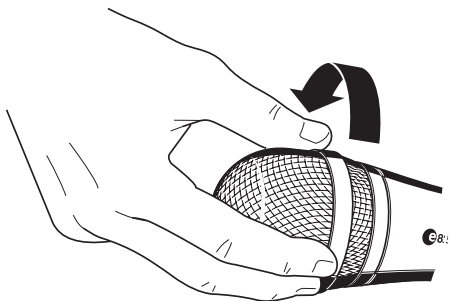

## Расположение микрофона

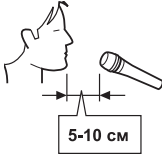
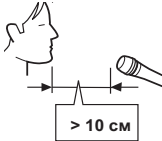
Положение	Получающийся звук	Комментарий
	высокий эффект близости (больше басов / основных гармоник)  мощный, прямой звук	очень малая интерференция с другими источниками звука
	меньший эффект близости (меньше басов / основных гармоник)  ощущение пространства, естественный, ровный звук	большая интерференция с другими источниками звука
	отсутствие эффекта близости (мало басов / основных гармоник)  большая пространственность, звук с наибольшим количеством отражений	наибольшая интерференция с другими источниками звука

При появлении шипящих и взрывных звуков искажения можно устранить, отвернув микрофон немного в сторону от рта исполнителя. Чтобы избежать возникновения обратной связи, мониторные громкоговорители должны находиться в зоне максимального подавления боковых звуков.

Во избежание интерференции с соседними источниками звука, попробуйте расположить микрофон так, чтобы создающий помехи источник находился в угловой зоне с максимальным подавлением боковых звуков (примерно  $180^\circ$ ; см. диаграмму направленности).

## Диаграмма направленности

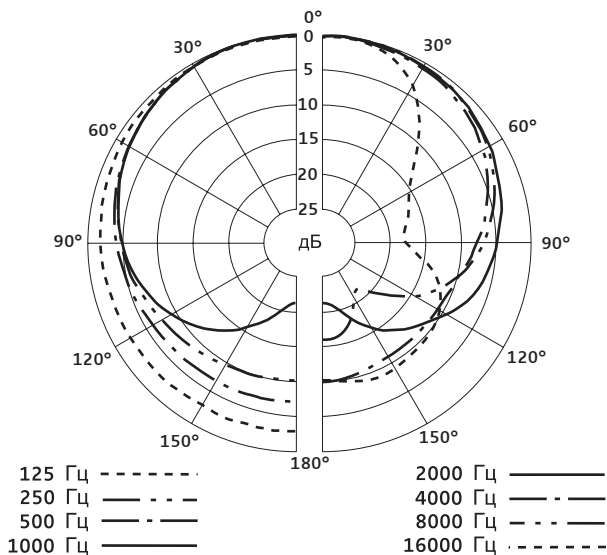

## График АЧХ

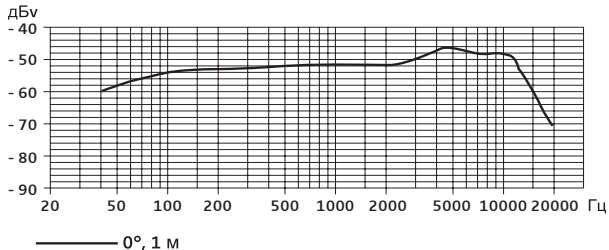



## Технические характеристики

Тип преобразователя	динамический
Диапазон воспроизводимых частот	40...16 000 Гц
Направленность	кардиоида
Чувствительность в свободном поле, без нагрузки на 1 кГц	2,7 мВ/Па
Номинальное полное сопротивление	350 $\Omega$
Мин. сопротивление нагрузки	1 к $\Omega$
Разъём	XLR-3
Диапазон рабочих температур	от 0 $^{\circ}$ C до +40 $^{\circ}$ C
Вес	330 г
Габариты	$\emptyset$ 48 мм, длина 180 мм

## Области применения микрофона

Применение	Модель										
	e602	e604	e606	e608	e614	e815	e825	e835	e840	e845	e865
Вокал						x	x	x	x	x	x
Хор					x						
Студия, акустические инструменты					x						
Оркестр					x						
Духовые медные инструменты / саксофон	x	x		x							
Акустическая гитара					x						
Контрабас					x						
Гитарный усилитель			x								
Басовый усилитель	x										
Лэсли	x	x	x								
Фортепиано, рояль					x						
Большой барабан	x										
Малый барабан		x	x	x							
Томы на стойках		x	x	x							
Напольные томы	x	x	x								
Конги		x	x	x							
Тарелки					x						
Перкуссия		x	x	x	x						
В верхней позиции (overhead)					x						

## Декларации производителя

### Гарантия

2 года

### Заявление о соответствии



Sennheiser electronic GmbH & Co. KG заявляет, что этот прибор соответствует требованиям применяемых стандартов и предписаний CE.





Sennheiser electronic GmbH & Co. KG  
30900 Wedemark, Germany  
Phone +49 (5130) 600 0  
Fax +49 (5130) 600 300  
[www.sennheiser.com](http://www.sennheiser.com)