

**RS 120**

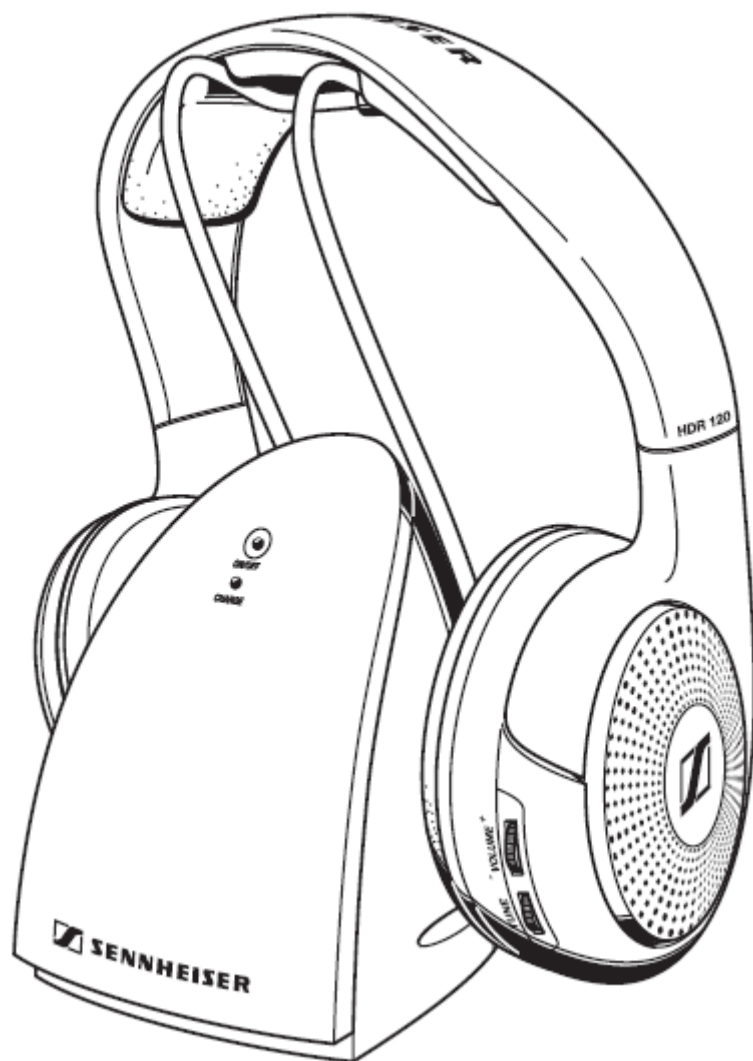

**БЕСПРОВОДНАЯ СИСТЕМА НАУШНИКОВ  
SENNHEISER RS 120**

**ИНСТРУКЦИЯ ПО ЭКСПЛУАТАЦИИ**

## **Комплект поставки**

Наушники: HDR 120

Перезаряжаемые батареи: 2 x 1,2 В AAA Ni-MH

Трансммиттер: TR 120 с аудио кабелем (постоянно подключенным)

Блок питания: NT-RS 100

Адаптер: 3,5 мм / ¼" (6,3 мм)

Адаптер: RCA/3,5 мм (только версия 926 МГц)

Инструкция по эксплуатации

## **Спецификации**

Смотрите на упаковке или посетите наш сайт [www.sennheiser.com](http://www.sennheiser.com)

## **Аксессуары**

Дополнительные наушники: HDR 120

Сменные амбушюры

Используйте только оригинальные компоненты Sennheiser , в противном случае устройство может быть повреждено и гарантия на него прекращается.

## **Дополнительная информация**

Храните устройство в сухом месте и не подвергайте его экстремальным температурам (идеальный диапазон 10-35° C).

Используйте устройство аккуратно, не оставляйте его в грязных, запыленных местах.

Лак или мебельный полироль могут повредить резиновые ножки трансмиттера вследствие чего они могут оставить следы на Вашей мебели.

Не оставляйте надолго наушники на головах манекенов, спинках кресел и т.п. Оголовье может расширяться, что уменьшит контактное давление наушников.

**Внимание:** Не надевайте наушники в ситуациях, требующих особого внимания (например, во время движения или выполнения ответственной работы).

**Внимание:** Не заряжайте стандартные батареи посредством наушников. Используйте только перезаряжаемые батареи.

2 года гарантии (исключая перезаряжаемые батареи)

Утилизируйте непригодные перезаряжаемые батареи как специальные отходы или возвращайте их своим специализированным дилерам.

Пожалуйста, изучите принятые в Вашей стране правила использования радиочастот.

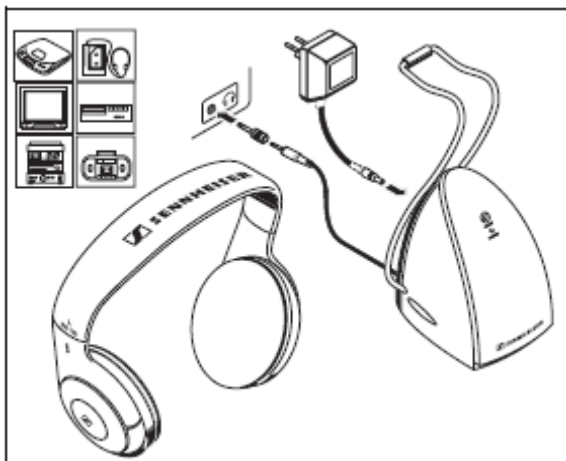

### Подключения

Установите необходимые подключения.

Трансммиттер может крепиться на стену. Крепежные материалы, необходимые для этого, не включаются в поставку.



### Амбушюры

Амбушюры крепятся к наушникам посредством крепежа, проворачиваемого на четверть оборота. Чтобы снять амбушюр крутите его в направлении, указанном стрелкой, пока не преодолете небольшое сопротивление, после чего отсоедините.

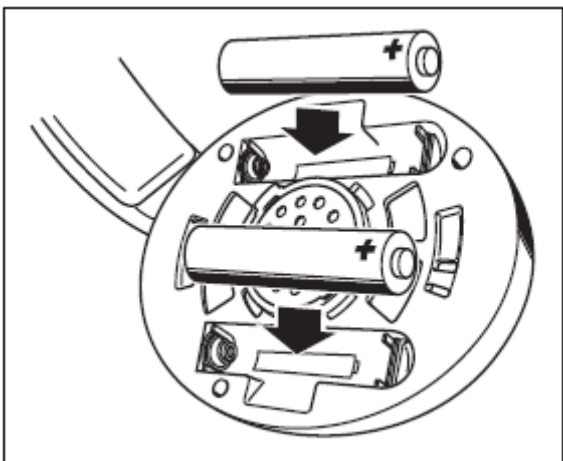

### Перезаряжаемые батареи

**Внимание:** Используйте только перезаряжаемые батареи, никогда не используйте стандартные!

Вставьте перезаряжаемые батареи. Заряжайте первый раз их как минимум 24 часа. Последующие зарядки должны длиться примерно 18 часов. Установите наушники на зарядную стойку трансмиттера. Загорится красный индикатор, указывающий на то, что батареи заряжаются. Он будет гореть до тех пор, пока батареи не зарядятся полностью. Зарядное устройство имеет защиту от чрезмерной зарядки.

Почти разряженные батареи значительно ухудшают качество звука.

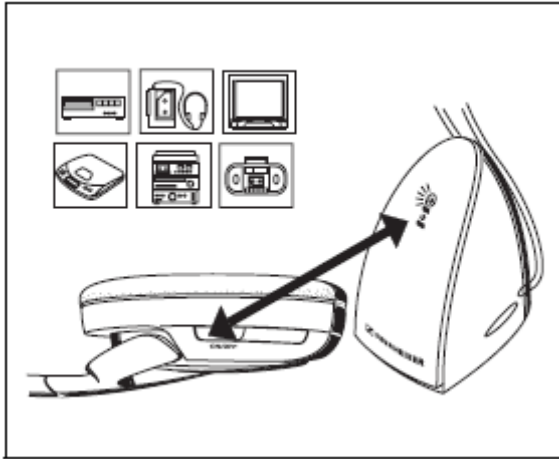

### Включение/выключение.

Включите источник звука. Трансмиттер оснащен автоматической функцией включения/выключения. Когда трансмиттер включен, на нем горит зеленый индикатор. Не забывайте выключать наушники после использования во избежание разрядки батарей.

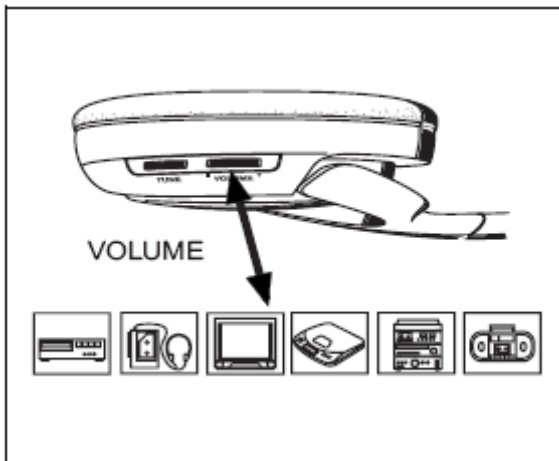

### Громкость

Настройте громкость на наушниках.

**Внимание:** Прослушивание музыки на высокой громкости может привести к ослаблению слуха.

Громкость источника звука должна быть достаточной, иначе трансмиттер автоматически отключится.

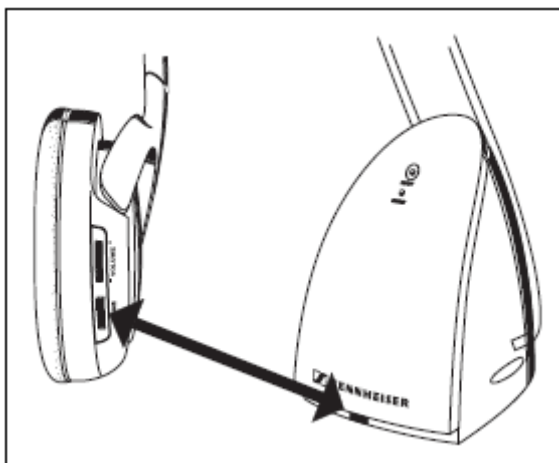

### Прием

Настройте канал ресивера при помощи регулятора TUNE на наушниках. Если прием подвержен интерференции, смените канал. Чтобы сделать это установите переключатель на базе трансмиттера в другую позицию и перенастройте канал ресивера.

Некоторые электронные устройства (например, телевизоры) могут создавать помехи для Вашей беспроводной системы. Если это происходит, увеличьте расстояние между трансмиттером и источником интерференции.